

NOSTALGIA™

P R O D U C T S

All products are trademarks of Nostalgia Products LLC.
Worldwide design & utility patented or patents pending.
© 2018 Nostalgia Products LLC.

www.nostalgiaproducts.com

(rev. 01/12/18 DJ)

NOSTALGIA™



HDF510

Hot Dog Ferris Wheel Cart Chariot pour chien-chaud style grande roue Carro Para Perros Calientes De Vuelta Al Mundo

Instructions and Recipes
Instructions et Recettes
Instrucciones y Recetas

Make everyday a party!

Visit www.nostalgiaproducts.com for more fun products.

CONTENTS

SAFETY	2
IMPORTANT SAFEGUARDS	3
ADDITIONAL IMPORTANT SAFEGUARDS.	3
INTRODUCTION	4
PARTS & ASSEMBLY	5
HOW TO OPERATE	10
HELPFUL TIPS	11
CLEANING & MAINTENANCE	11
RECIPES	11
RETURNS & WARRANTY	12

SAFETY

Your safety and the safety of others are very important.

We have provided many important safety messages in this manual and on your appliance. Always read and obey all safety messages.



This is the safety alert symbol.

This symbol alerts you to potential hazards that can cause serious injury to you and others.

All safety messages will follow the safety alert symbol.

All safety messages will tell you what the potential hazard is, tell you how to reduce the chance of injury, and tell you what can happen if the instructions are not followed.

Appliance Specifications:

120 Volts, 60 Hertz
800 Watts

THIS PRODUCT IS FOR USE IN 120V AC OUTLET ONLY.

Refer to www.nostalgiaproducts.com/user-manuals/ for the most updated manual.



IMPORTANT SAFEGUARDS

A person who has not read and understood all operating and safety instructions is not qualified to operate this appliance. All users of this appliance must read and understand this Instruction Manual before operating or cleaning this appliance.

When using electrical appliances, basic safety precautions should always be followed, including:

1. **Read all instructions before operating this appliance.**
2. DO NOT TOUCH the hot surfaces. Use handles or knobs.
3. This appliance is NOT A TOY.
4. Unsupervised young children and cognitively challenged individuals should never operate this appliance.
5. Close supervision is necessary when any appliance is used by or near children.
6. To protect against electrical shock do not immerse cord, plug or any part of this unit in water or other liquids.
7. Unplug from outlet when not in use, before removing parts and before cleaning. Allow to cool before putting on or taking off any parts, and before cleaning.
8. DO NOT operate any appliance with a damaged cord or plug, or after the appliance malfunctions, or if the appliance has been damaged in any manner. Return the appliance to the nearest repair shop for examination, repair or adjustment.
9. The manufacturer does not recommend the use of accessory attachments other than what is provided by the manufacturer. Use of attachments may cause injuries.
10. DO NOT use the appliance for other than its intended use.
11. DO NOT use outdoors. FOR HOUSEHOLD USE ONLY.
12. DO NOT place on or near a hot gas or electric burner, or in a heated oven.
13. DO NOT let cord hang over edge of table or counter, or touch hot surfaces.
14. NEVER leave unit unattended while in use or when plugged into an outlet.
15. Extreme caution must be used when moving an appliance containing hot food.
16. Always attach plug to appliance first, then plug cord in the wall outlet. To disconnect, turn any control to "off," then remove plug from wall outlet.

ADDITIONAL IMPORTANT SAFEGUARDS

Operating Safety Precautions

1. Check carousel for presence of foreign objects prior to use.
2. Make sure the carousel is properly inserted into base prior to using.
3. DO NOT attempt to insert or remove carousel while motor is on.
4. DO NOT place appliance directly under kitchen cabinets as the unit generates steam that could damage the cabinets.
5. Hot dogs may burst during grilling, causing hot oil to splash. Use caution when cooking to avoid burns.

Instructions for the Electrical Cord and Plug

1. ELECTRICAL SHOCK HAZARD: Failure to follow these instructions can result in death, fire, or electrical shock.
 - Plug into a grounded 3 prong outlet.
 - DO NOT remove ground prong.
 - DO NOT use an adapter.
 - DO NOT use an extension cord.
2. This unit **MUST** be grounded. In the event of an electrical short circuit, grounding reduces the risk of electric shock by providing an escape wire for the electric current. This unit is equipped with a cord having a grounding wire with a grounding plug. The plug must be plugged into an outlet that is properly installed and grounded.
3. **WARNING:** Improper use of the grounding plug can result in a risk of electric shock. **If the plug does not fit fully into the outlet, contact a qualified electrician. Do not attempt to modify the plug in any way.**
4. A short power supply cord is provided to reduce the risk resulting from becoming entangled or tripping over a long cord.
5. The manufacturer does not recommend using this machine in countries that do not support 120V AC even if a voltage adapter, transformer, or converter is in use.

SAVE THESE INSTRUCTIONS!

INTRODUCTION

Thank you for purchasing the HOT DOG FERRIS WHEEL CART! This 54" tall vendor-style hot dog cart cooks up to 8 regular-size or foot-long hot dogs, and includes a built-in hot dog and bun warmer. Great for birthdays, parties, family gatherings and more!

Features include:

- Cooks up to 8 regular-size or foot-long hot dogs at a time
- Dual heating elements with LOW/HIGH temperature settings
- Carousel rotates for even heating
- Built-in hot dog and bun warmer
- Full-size 54 inches tall
- Durable enameled steel construction
- Includes sliding drip tray
- Storage compartment for supplies
- Utility shelf for hot dog preparation
- Carousel and baskets remove for easy cleaning
- Top unit removes from cart for countertop use

PARTS & ASSEMBLY

Please ensure that you have removed all of the hardware and parts listed before discarding packaging. In our efforts to reduce packaging, we maximize the packing material to protect your new purchase. As a result, small parts may not be readily visible.

Hardware



#1 Screw (8mm)
Qty. 4



#2 Screw (8mm)
Qty. 6



#3 Bolt (25mm)
Qty. 4

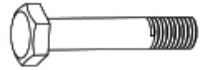

#4 Bolt (60mm)
Qty. 4



#5 Flat Washer
Qty. 2

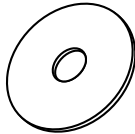

#6 Flat Washer
Qty. 4



#7 Nut Cap
Qty. 6

Parts

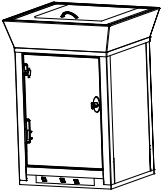

(A) Main Unit

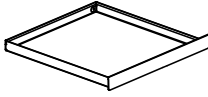

(B) Drip Tray

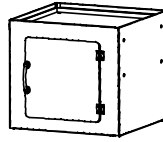

(C) Storage Compartment

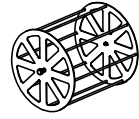

(D) Carousel

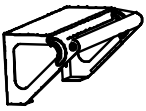

(E) Push Handle

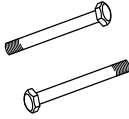

(F) Axle Bolts

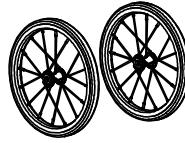

(G) Wheel

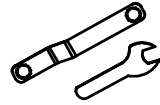

(H) Wrenches



(I) Base Support



(J) Bottom Plate



(K) Cross Bar

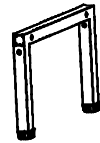

(L) Leg Assembly

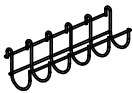

(M) Carousel Cradle



(N) Screwdriver

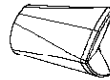

(O) Tray handle



(P) Screw

Assembly of Base Support

1. Attach Push Handle (E) from inside Storage Compartment (C) using supplied #1 Screws.

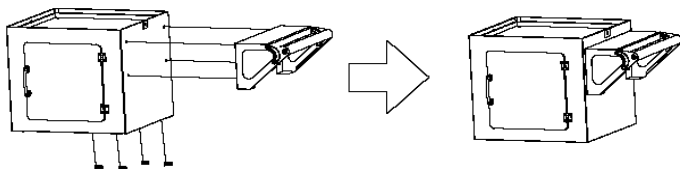

2. Insert Cross Bar (K) into the square inserts on the inside of Base Support (I) and secure from below with two #2 Screws. Insert the Leg Assembly (L) over the protruding ends of the Base Support (I) and fasten from the inside of Base Support (I) using four #4 Bolts, and four #7 Nut Caps.

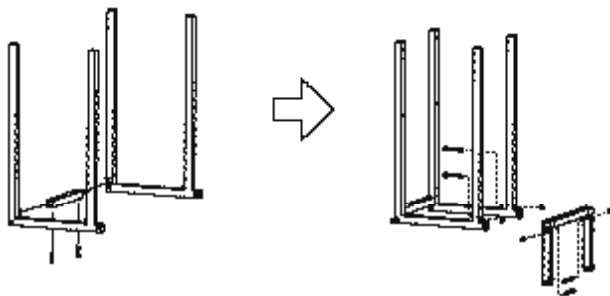

3. Secure Bottom Plate (J) to Base Support (I) using four #2 Screws.
4. Assemble Base Support (I) into the bottom of the Storage Compartment (C) and secure with four #3 Bolts.

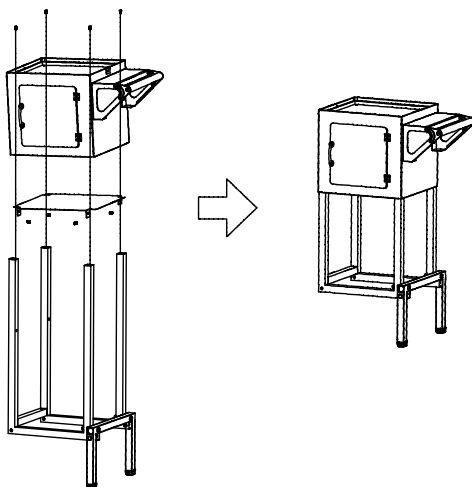

Assembly of Wheels

1. Slide one #5 Flat Washer onto Axle Bolt (F) and insert Axle Bolt (F) into Wheel (G).
2. Put on one #6 Flat Washer. Insert Axle Bolt (F) with Wheel (G) into Base Support (I).
3. Add a second #6 Flat Washer and #7 Nut Cap. Use Wrench (H) to tighten the #7 Nut Cap.
4. Repeat steps to attach second Wheel (G) onto the other side of the Base Support (I).

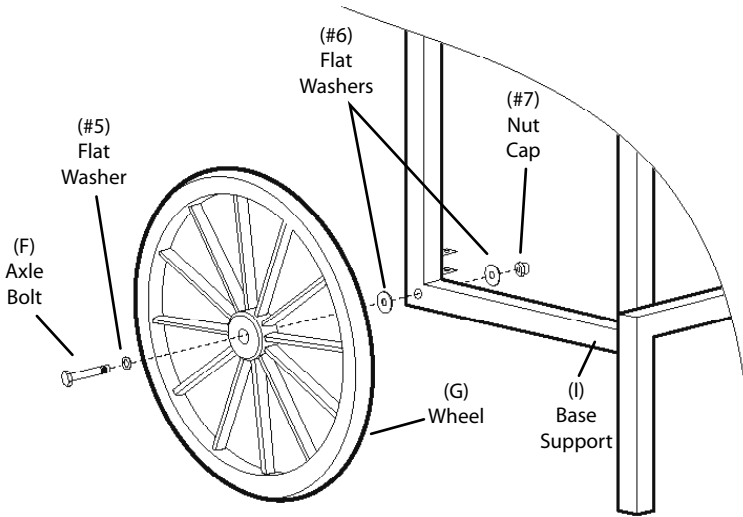

Assembly of Main Unit

Carefully guide the Carousel into the brackets located on the sides of the interior of the main unit. Hang the Carousel Cradles on the crossbars of the Carousel.

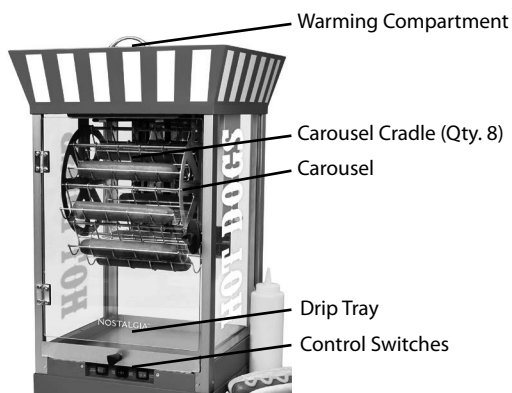

Control Switches



Power Light:
ON/OFF

Heat:
LOW/OFF/HIGH

Rotate:
ON/OFF

Locking Main Unit to Storage Compartment

Place the Main Unit (A) onto the Storage Compartment (B) so that the two side holes match up. Lock by tightening the Lock Screws as shown below:

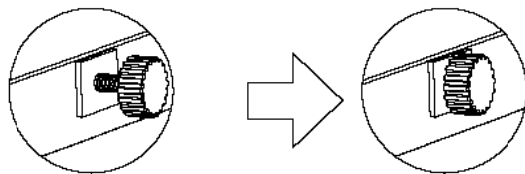

Attaching the Tray Handle

Using included screwdriver (N) attach tray handle (O) to outside of tray with the included screw (P).

HOW TO OPERATE

Before first use, clean the inside of your HOT DOG FERRIS WHEEL CART by wiping with a moist, non-abrasive sponge, towel or cloth and then wipe with a non-abrasive dry towel. Wipe down the Carousel and Carousel Cradles and be sure it is properly placed in the brackets before starting.

1. Find a flat surface near an electrical outlet, and ensure the cord is away from any water source.
2. Gather your hot dog making supplies: hot dogs, buns, condiments, serving tongs, etc.
3. Make sure the Carousel is properly secured in the support brackets.
4. Plug in the appliance while all Control Switches are flipped to the OFF position.
5. Turn the Power Light to the ON position.
NOTE: Power Light must be in the ON position in order for the unit to heat or rotate the Carousel.
6. Place a hot dog in each Cradle. Toggle the Rotate switch in order to reach the Cradles in the back of the unit.



7. If desired, place hot dog buns into the Warming Compartment.



8. To cook hot dogs, toggle the Heat switch to HIGH and the Rotate switch to ON.
9. Allow the hot dogs to cook. You will notice the color begin to darken as the hot dogs are cooking. The time required to cook the hot dogs will vary, depending upon the size and starting temperature of the hot dogs.
10. When ready to serve, flip the Rotate switch to OFF, then use a tongs or fork to remove hot dogs from Carousel Cradles. Toggle the Rotate switch to rotate the Carousel and reach the hot dogs at the back of the unit.
CAUTION: Unit will be HOT when serving. Take care to avoid touching the Carousel and Cradles, as well as the Heating Elements located on the ceiling and back of the unit. An oven mitt may be used to avoid burns.
11. Keep remaining hot dogs warm by flipping the Heat switch to WARM and the Rotate switch to ON.

HELPFUL TIPS

CAROUSEL

When cooking only a few hot dogs, be sure to evenly space the hot dogs in the Cradles. This will ensure there is an even weight distribution and allow the Carousel to evenly rotate.

If the Carousel does not turn, make sure the Power Light switch is in the ON position, and the electrical cord is properly plugged into the outlet.

WARMING COMPARTMENT

The Warming Compartment may also be used to keep hot dogs warm. Be sure to place a small tray in the bottom of the compartment to avoid grease dripping into the Warming Compartment. You may also wrap hot dogs in aluminum foil to avoid grease dripping.

OTHER FOODS

The HOT DOG FERRIS WHEEL CART will also cook a variety of other foods. Try corn dogs, taquitos, frozen burritos, and more!

CLEANING & MAINTENANCE

1. Make sure appliance is unplugged and cool before cleaning.
2. Remove the Carousel and Cradles from the support brackets.
3. Wash the Carousel and Cradles in hot, soapy water and let sit for several minutes to cut the grease. If necessary, use the scrubber side of a cleaning sponge to scrub away remaining grease.
4. Use slightly damp, non-abrasive sponge, towel or cloth to wipe down the inside and outside of Main Unit and Warming Compartment, then wipe with a non-abrasive towel to dry.
5. Carefully rinse all parts and dry.

RECIPES

Use a variety food items with your HOT DOG FERRIS WHEEL CART for an easy-to-serve meal:

- Hot dogs and wieners (beef, turkey, veggie, or chicken)
- Sausage links
- Corn dogs
- Taquitos, burritos, chimichangas

RETURNS & WARRANTY

SHOULD YOUR UNIT NOT WORK OR IF DAMAGED WHEN YOU FIRST TAKE IT OUT OF THE BOX, PLEASE RETURN IT TO THE PLACE OF PURCHASE IMMEDIATELY.

HOT DOG FERRIS WHEEL CART / HDF510

Should you have any questions, please contact us via email or at the customer service number listed below between the hours of 8:00 AM and 5:00 PM, Monday through Friday, Central Standard Time.

Distributed by:

Nostalgia Products LLC
1471 Partnership Dr.
Green Bay, WI 54304-5685
Customer Service
Phone: (920) 347-9122
Web: www.nostalgiaproducts.com

Customer Service Inquiry

To submit a Customer Service inquiry, go to www.nostalgiaproducts.com and fill out the Customer Service Inquiry form and click the Submit button.

A representative will contact you as soon as possible.

Product Warranty Terms

Nostalgia Products LLC (the "Company") hereby warrants that for a period of one (1) year from the date of original purchase, this product will be free of defects in material and workmanship under normal home use, provided that the product is operated and maintained in accordance with the operating instructions. As the sole and exclusive remedy under this warranty, the Company will at its discretion either repair or replace the product found to be defective, or issue a refund on the product during the warranty period. This warranty is only available to the original retail purchaser of the product from the date of initial retail purchase, and is only valid with the original sales receipt, as proof of purchase date is required to obtain warranty benefits. All warranty claims must be brought to the attention of the Company within the warranty period and no later than 30 days of the failure to perform. This warranty does not cover normal wear or damage caused by shipping, mishandling, misuse, accident, alteration, improper replacement parts, or other than ordinary household use. You may be required to return the product (with shipping prepaid by you) for inspection and evaluation. Return shipping costs are not refundable. The Company is not responsible for returns damaged or lost in transit. Unless otherwise specifically permitted by the operating instructions, this warranty applies to indoor household use only. In order to obtain service under this warranty, please contact the Company at the telephone number listed above or by filling out the Customer Service Inquiry Form located at www.nostalgiaproducts.com. Warranty valid only in USA and Canada.

This warranty is in lieu of all other warranties, expressed or implied, including warranties of merchantability and fitness for a particular purpose, which are hereby excluded to the extent permitted by law. In no event shall the Company be liable for any indirect, incidental, consequential, or special damages arising out of or in connection with this product or the use thereof. Some states, provinces or jurisdictions do not permit the exclusion or limitation of incidental or consequential damages, so the foregoing exclusion or limitation may not apply to you.

This warranty does not apply to re-manufactured merchandise.

Please read the operating instructions carefully. Failure to comply with the operating instructions will void this warranty.

For more information, visit us online at www.nostalgiaproducts.com.

Like us on Facebook at www.facebook.com/NostalgiaElectrics.

Follow our boards on Pinterest at www.pinterest.com/nostalgiaelctrx.

Tweet along with us on Twitter at www.twitter.com/NostalgiaElctrx.

Faire une fête tous les jours!
Visiter le site Web www.nostalgiaproducts.com pour d'autres
produits agréables

TABLE DES MATIÈRES

SÉCURITÉ	13
PRÉCAUTIONS IMPORTANTES	14
PRÉCAUTIONS IMPORTANTES ADDITIONNEL	14
INTRODUCTION	16
PIÈCES ET ASSEMBLAGE	16
COMMENT FAIRE FONCTIONNER	21
CONSEILS PRATIQUES	22
NETTOYAGE ET ENTRETIEN	22
RECETTES	22
RETOURS ET GARANTIE	23

SÉCURITÉ

Votre sécurité tout comme celle des autres est primordiale.

Ce manuel renferme plusieurs avis importants sur la sécurité lors de l'utilisation de votre appareil. Lire le manuel et conformez-vous aux avis contre-indiqués.

Ceci représente le symbole d'avertissement pour votre sécurité.



Ce symbole vous alerte des dangers potentiels, pouvant vous être fatals à vous ou envers d'autres utilisateurs.

Ce symbole d'alerte à la sécurité suivra tous les avis relatifs à la sécurité.

Tous les avis sécuritaires indiqueront le danger potentiel exact, la façon dont vous pouvez réduire vos chances de blessure et vous indiquerons les conséquences potentielles si vous ne suivez pas ces instructions à la lettre.

Spécifications des Appareils:

120 Volts, 60 Hz, 800 Watts

CE PRODUIT DOIT ÊTRE UTILISÉ UNIQUEMENT DANS UNE PRISE
DE COURANT DE 120 V CA.

Reportez-vous à www.nostalgiaproducts.com/user-manuals/
pour la version la plus récente.



PRÉCAUTIONS IMPORTANTES

Une personne qui n'a pas lu et compris toutes les instructions de fonctionnement et de sécurité n'est pas qualifiée pour faire fonctionner cet appareil. Tous les utilisateurs de cet appareil doivent lire et comprendre ce mode d'emploi avant d'utiliser ou de nettoyer cet appareil.

Lorsque l'on utilise un appareil électrique, il faut toujours respecter les précautions de base, y compris celles-ci :

1. **Lisez toutes les instructions avant d'utiliser cet appareil.**
2. NE PAS TOUCHER AUX surfaces chaudes. Utiliser les poignées ou les boutons.
3. Cet appareil n'est PAS UN JOUET.
4. Les jeunes enfants et les personnes déficientes cognitivement non supervisés ne devraient jamais faire fonctionner cet appareil.
5. Une surveillance étroite est nécessaire lorsque tout appareil est utilisé par ou à proximité des enfants.
6. Pour protéger contre les chocs électriques ne pas submerger le cordon, la fiche ni aucune partie de cet appareil dans l'eau ou d'autres liquides.
7. Toujours débrancher la prise lorsque l'appareil n'est pas en fonctionnement, avant de retirer les pièces et faire le nettoyage. Laisser refroidir avant de remettre ou de retirer les pièces et avant de faire le nettoyage.
8. NE PAS utiliser l'appareil ni avec un cordon ou une fiche électrique endommagés, ni suivant un dysfonctionnement ou une détérioration quelconque. Retournez l'appareil à l'atelier de réparation le plus proche pour examen, réparation ou réglage.
9. Le fabricant ne recommande pas l'utilisation d'accessoires autres que ceux fournis par le fabricant. L'utilisation d'accessoires peut causer des blessures.
10. NE PAS utiliser cet appareil pour toute autre utilisation pour laquelle il n'a pas été conçu.
11. NE PAS utiliser l'appareil à l'extérieur. POUR USAGE DOMESTIQUE SEULEMENT.
12. NE PAS placer sur ou près d'un brûleur à gaz ou électrique ou dans un four chauffé.
13. NE JAMAÏS laisser le cordon dépasser sur le côté d'une table ou d'un comptoir ou toucher des surfaces chaudes.
14. NE JAMAÏS laisser l'appareil sans surveillance pendant son utilisation ou lorsqu'il est branché sur une prise.
15. Une extrême prudence doit être utilisée pour déplacer un appareil contenant des liquides chauds.
16. Toujours brancher la prise de l'appareil tout d'abord, puis branchez dans la prise murale. Pour débrancher l'appareil, revenir sur le bouton « arrêt » (off), puis débrancher la fiche de la prise murale.

PRÉCAUTIONS IMPORTANTES ADDITIONNEL

Mesures de sécurité d'exploitation

1. Vérifier le carrousel pour la présence de corps étrangers avant de les utiliser.
2. Assurez-vous que le le carrousel aient été insérés correctement dans la base avant de les utiliser.

3. NE PAS tenter d'insérer ou de retirer le carrousel tandis que le moteur fonctionne.
4. NE PAS placer l'appareil directement sous les armoires de cuisine parce que l'unité produit de la vapeur qui pourrait endommager les armoires.
5. Les hot-dogs pourraient éclater lors du grillage, ce qui causera un éclaboussement d'huile chaude. Soyez prudent pendant la cuisson pour éviter les brûlures.

Instructions pour le cordon électrique et la prise

1. RISQUE DE DÉCHARGE ÉLECTRIQUE : Ne pas suivre ces instructions peut entraîner la mort, un incendie ou une électrocution.
 - Branchez dans une prise à 3 fiches.
 - NE retirez PAS la fiche de la mise à la terre.
 - N'utilisez PAS d'adaptateur.
 - N'utilisez PAS une rallonge.
2. Cet appareil DOIT être mis à la terre. Dans le cas d'un court-circuit électrique, la mise à la terre réduit le risque de choc électrique en offrant un fil d'échappement pour le courant électrique. Cet appareil est équipé d'un cordon muni d'un fil de mise à la terre avec une fiche de mise à la terre. La fiche doit être branchée sur une prise correctement installée et mise à la terre.
3. AVERTISSEMENT : Une mauvaise utilisation de la prise de mise à la terre peut entraîner un risque d'électrocution. **Si la fiche n'entre pas complètement dans la prise, contactez un électricien qualifié. Ne pas tenter de modifier la fiche de quelque façon que ce soit.**
4. Un court cordon d'alimentation est fourni pour réduire les risques d'enchevêtrement ou risques de trébucher sur un cordon plus long.
5. Le fabricant ne recommande pas l'utilisation de cette machine dans les pays qui ne supportent pas les tensions de 120V AC, même si un adaptateur de tension, un transformateur ou un convertisseur est utilisé.

CONSERVEZ CES INSTRUCTIONS!

INTRODUCTION

Merci d'avoir acheté le CHARIOT pour chien-chaud style GRANDE ROUE ! Ce chariot style-approvisionnement de 54 po de haut, cuit jusqu'à 8 chiens-chauds de taille régulière ou de un pied de long et inclut un réchaud à chien-chaud et de petit pain intégré. Génial pour des anniversaires, fêtes, rassemblements familial et plus !

Les caractéristiques incluent :

- Peut cuire jusqu'à 8 chiens-chauds de taille régulière ou de un pied de long à la fois
- Éléments chauffants doubles avec réglages de température ÉLEVÉE / BASSE
- Le carrousel tourne pour un chauffage uniforme
- Réchaud à chiens-chauds et petits pains intégré
- Pleine grandeur 54 pouces de hauteur
- Construction durable en acier émaillé
- Comprend plateau d'égouttement coulissant
- Compartiment d'entreposage pour les approvisionnements
- Étagère de service pour la préparation de chiens-chauds
- Le carrousel et les paniers s'enlèvent pour faciliter le nettoyage
- L'unité supérieure s'enlève du chariot pour utilisation sur le comptoir

PIÈCES ET ASSEMBLAGE

Veuillez vous assurer que vous avez retiré tout le matériel et les pièces énumérées avant de jeter l'emballage. Dans nos efforts pour réduire l'emballage, nous le maximisons pour protéger votre nouvel achat. En conséquence, les petites pièces pourraient ne pas être facilement visibles.

Quincaillerie



No 1 Vis (8mm)
Qté 4



No 2 Vis (8mm)
Qté 6



No 3 Boulon (25mm)
Qté 4

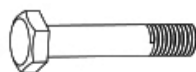

No 4 Boulon (60mm)
Qté 4



No 5 Rondelle plate
Qté 2

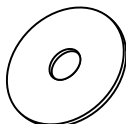

No 6 Rondelle plate
Qté 4



No 7 Chapeau d'écrou
Qté 6

Pièces

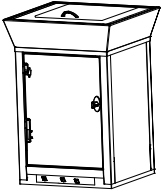

(A) Unité Principale
les Grains

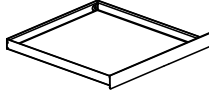

(B) Plateau
d'égouttement

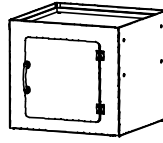

(C) Compartiment

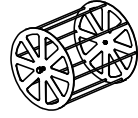

(D) Carrousel

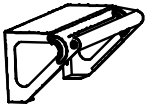

(E) Poignée de Poussé

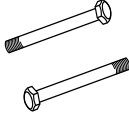

(F) Tige de l'essieu

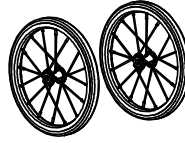

(G) Roue

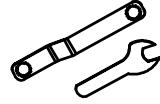

(H) Clé

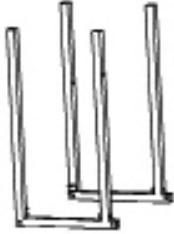

(I) Base



(J) Plaque inférieure



(K) Barre transversale

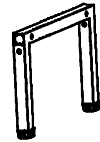

(L) Élément Inférieur

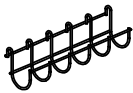

(M) Berceau du
Carrousel



(N) Tournevis

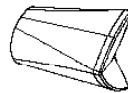

(O) Poignée du tiroir



(P) Vis

Assemblage de la base

1. Fixer la Poignée-poussoir (E) à partir de l'intérieur du Compartiment de rangement (C) à l'aide des Vis no 1 prévues.

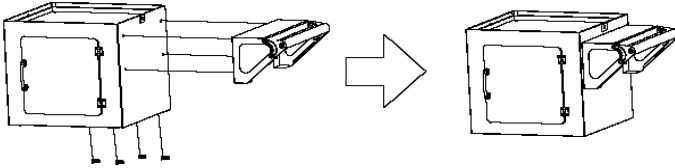

2. Insérer la Barre transversale (K) dans les fentes carrées situées à l'intérieur de la Base (I), puis fixer solidement en dessous à l'aide des Vis no 2. Insérer l'Ensemble pieds (L) sur les extrémités saillantes de la Base (I), puis fixer à partir de l'intérieur de la Base (I), à l'aide des quatre Boulons no 4 et des quatre Chapeaux d'écrou no 7.

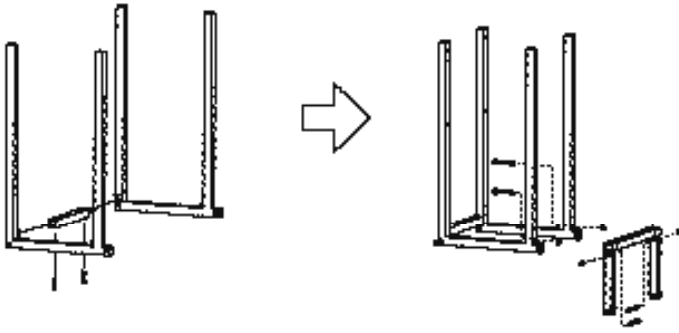

3. Fixer solidement la Plaque inférieure (J) à la Base (I) en utilisant quatre Vis no 2.
4. Assembler la Base (I) au fond du Compartiment de rangement (C), puis fixer solidement à l'aide des quatre Boulons no 3.

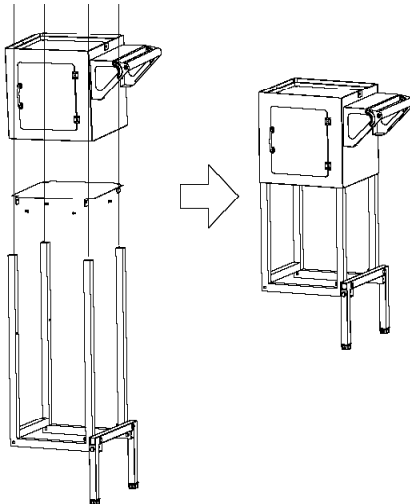

Assemblage des roulettes

1. Faire glisser une Rondelle de plate no 5 sur le Boulon d'essieu (F), puis insérer le Boulon d'essieu (F) sur la Roue (G).
2. Poser une Rondelle plate no 6. Insérer le Boulon d'essieu (F) avec la Roue (G) sur la Base (I).
3. Ajouter une deuxième Rondelle plate no 6 et un Chapeau d'écrou no 7. Utiliser la Clé (H) pour serrer le Chapeau d'écrou no 7.
4. Refaire les étapes pour fixer la seconde Roue (G) de l'autre côté de la Base (I).

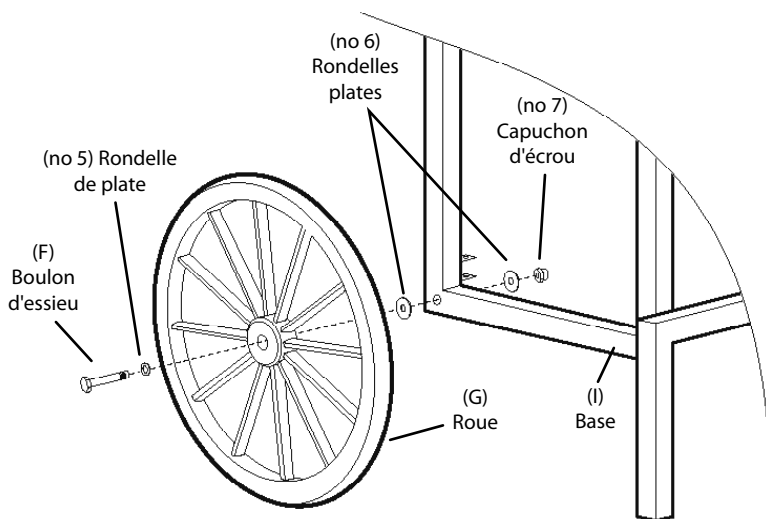

Assemblage de l'Appareil principal

Guider attentivement le carrousel dans les supports situés sur les côtés intérieurs de l'unité principale. Suspendre les berceaux du carrousel sur les barres transversales du carrousel.

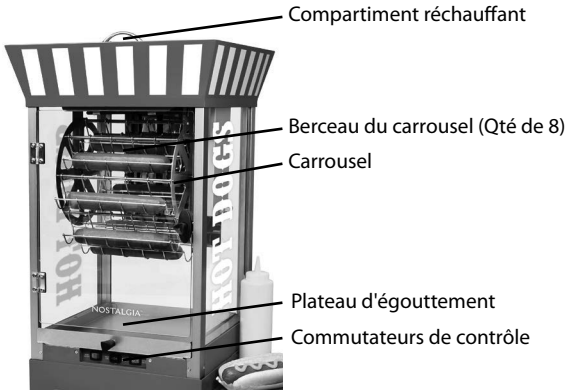

Commutateurs de contrôle

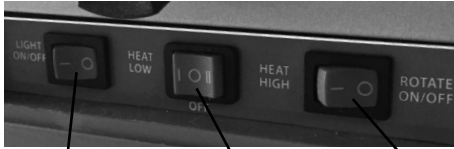

Voyant de l'alimentation : MARCHÉ/ARRÊT
Chaleur : BASSE/ARRÊT/ÉLEVÉE
Tourner : MARCHÉ/ARRÊT

Verrouillage de l'Appareil principal au Compartiment de rangement

Placer l'Appareil principal (A) sur le Compartiment de rangement (B) de manière à ce que les deux trous latéraux correspondent. Bloquer en serrant la Vis de blocage, tel qu'il est indiqué ci-dessous :

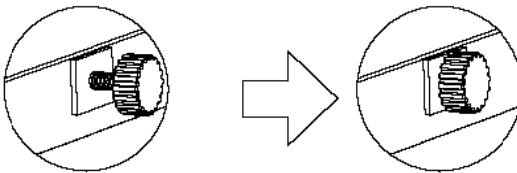

Fixation de la poignée du tiroir

Utilisation tournevis inclus (N) attacher poignée du tiroir (O) à l'extérieur du plateau avec la vis inclus (P).

COMMENT FAIRE FONCTIONNER

Avant la première utilisation, nettoyer l'intérieur de votre CHARIOT À CHIENS-CHAUDS STYLE GRANDE ROUE en essuyant avec un chiffon humide, une éponge non abrasive, une serviette ou un chiffon, puis essuyer avec une serviette sèche non-abrasive. Essuyer le carrousel et les berceaux du carrousel et s'assurer que c'est correctement placé dans les supports avant de commencer.

1. Trouver une surface plane à proximité d'une prise électrique et de s'assurer que le cordon est éloigné de toute source d'eau.
2. Rassembler les fournitures à chiens-chauds : chiens-chauds, petits pains, condiments, pinces à servir, etc.
3. S'assurer que le carrousel est bien sécurisé dans les supports.
4. Brancher l'appareil lorsque les interrupteurs sont en position ÉTEINTE.
5. Placer le voyant d'alimentation à la position MARCHE.
REMARQUE : Le voyant d'alimentation doit être en position MARCHE pour que l'unité chauffe ou que le carrousel tourne.
6. Placer un chien-chaud dans chaque berceau. Basculer le commutateur de rotation afin d'atteindre les berceaux à l'arrière de l'appareil.



7. Si désiré, placer les petits pains à chiens-chauds dans le compartiment réchauffant.



8. Pour faire cuire des chiens-chauds, basculer le commutateur de chaleur sur HAUT et le commutateur de rotation à MARCHE.
9. Laisser les chiens-chauds cuire. Vous remarquerez que la couleur commence à foncer au fur et à mesure que les chiens-chauds cuisent. Le temps requis pour cuire les chiens-chauds variera en fonction de la taille et de la température de départ des chiens-chauds.
10. Au moment de servir, tourner le commutateur de rotation à la position ÉTEINTE, puis utiliser une pince ou une fourchette pour enlever les chiens-chauds des berceaux du carrousel. Basculer le commutateur de rotation pour faire pivoter le carrousel et atteindre les chiens-chauds à l'arrière de l'appareil.
AVERTISSEMENT : L'appareil sera CHAUD au moment de servir. Prendre soin de ne pas toucher le carrousel et les berceaux, ainsi que les éléments chauffants situés sur le plafond et l'arrière de l'appareil. Une mitaine de cuisine peut être utilisée pour éviter les brûlures.
11. Garder le surplus de chiens-chauds au chaud en basculant l'interrupteur de CHALEUR et le commutateur de rotation sur MARCHE.

CONSEILS PRATIQUES

CARROUSEL

Lors de la cuisson de quelques chiens-chauds, s'assurer d'espacer également les chiens-chauds dans les berceaux. Cela permettra de s'assurer qu'il y a une distribution du poids uniforme et permettre ainsi au carrousel de tourner d'une façon constante.

Si le carrousel ne tourne pas, s'assurer que le commutateur du voyant d'alimentation est en position MARCHE et le cordon électrique est correctement branché dans la prise.

COMPARTIMENT RÉCHAUFFANT

Le Compartiment réchauffant peut également être utilisé pour garder les chiens-chauds chauds. S'assurer de placer un petit plateau dans le fond du compartiment pour empêcher qu'il y ait égouttement de graisse dans le compartiment réchauffant. Vous pouvez également envelopper les chiens-chauds dans un papier d'aluminium pour empêcher les égouttements de graisse.

AUTRES ALIMENTS

Le CARROUSEL À CHIEN-CHAUD STYLE GRANDE ROUE peut aussi cuire une variété d'autres aliments. Essayer les saucisses sur bâtonnet, les taquitos, les burritos surgelés et plus encore .

NETTOYAGE ET ENTRETIEN

1. S'assurer que l'appareil est débranché et refroidi avant le nettoyage.
2. Enlever le carrousel et les berceaux des supports.
3. Laver le carrousel et les berceaux dans l'eau chaude et savonneuse et laissé reposer pendant plusieurs minutes pour déloger la graisse. Si nécessaire, utiliser le tampon récurer d'une éponge à nettoyer pour enlever la graisse restante.
4. Utiliser une éponge légèrement humide, non-abrasive, une serviette ou un chiffon pour essuyer l'intérieur et l'extérieur de l'unité principale et le compartiment à réchauffement, puis essuyer avec une serviette non-abrasive pour sécher.
5. Rincer soigneusement toutes les pièces et sécher.

RECETTES

Utiliser un des aliments de variété avec votre CHARIOT À CHIENS-CHAUDS STYLE GRANDE ROUE pour un repas facile à servir :

- Chiens-chauds et saucisses (bœuf, dinde, végétarienne, ou poulet)
- Chaînon de saucisses
- Saucisses sur un bâtonnet
- Taquitos, burritos, chimichangas

RETOURS ET GARANTIE

SI VOTRE APPAREIL NE FONCTIONNE PAS OU S'IL EST ENDOMMAGÉ QUAND VOUS LE RETIREZ DE LA BOÎTE, VEUILLEZ LE RETOURNER IMMÉDIATEMENT À L'ENDROIT OÙ IL A ÉTÉ ACHETÉ.

CHARIOT POUR CHIEN-CHAUD STYLE GRANDE ROUE / HDRS10

Pour toute question, communiquer par courriel ou au numéro de téléphone du service à la clientèle, entre 08 h 00 et 17 h 00, du lundi au vendredi, heure normale du Centre.

Distribué par :

Nostalgia Products LLC
1471 Partnership Dr.
Green Bay, WI 54304-5685
Service à la clientèle
Téléphone : (920) 347-9122
Site Web : www.nostalgiaproducts.com

Demande pour le service à la clientèle

Pour soumettre une demande au service à la clientèle, rendez vous au www.nostalgiaproducts.com puis remplissez le formulaire de demande au service à la clientèle puis cliquez sur le bouton Soumettre.

Un représentant vous contactera dès que possible.

Conditions de garantie du produit

Le groupe Nostalgia Products LLC (référé tel « l'Entreprise ») garantit que pour une période d'un (1) an en date d'achat, ce produit est sans défaut de matériel et de fabrication selon une utilisation normale à domicile, seulement si le fonctionnement et l'entretien du produit sont conformes aux directives fournies. À titre de réparation exclusive et entière sous cette garantie, l'Entreprise pourra à sa discrétion, réparer ou remplacer le produit défectueux, voire émettre un remboursement du produit durant la période couverte sous garantie. Cette garantie n'est disponible seulement qu'à l'acheteur d'origine du produit, en date d'achat au détail dudit produit et sera valide uniquement avec le reçu de caisse d'origine, à titre de preuve d'achat, lequel est requis pour obtenir les bienfaits reliés à cette garantie. Toute réclamation doit être rapportée à l'attention de l'Entreprise dans la fenêtre de la période de la garantie, sans dépasser 30 jours à défaut de performance. Cette garantie ne couvre pas l'usure normale ou dommage cause par l'expédition, la mauvaise manipulation, la mauvaise utilisation, les accidents, les modifications, les mauvaises pièces de remplacement, voire toute autre utilisation anormale du produit à domicile. Il est possible que vous ayez à retourner le produit (avec les frais de retour prépayés par vous) pour une inspection et une évaluation. Les frais des coûts de retour ne sont pas remboursables. L'Entreprise n'est aucunement responsable pour les retours endommagés ou perdus en transit. Autrement que spécifiquement permis selon les directives de fonctionnement, cette garantie s'applique à une utilisation à domicile à d'intérieur seulement. Afin d'obtenir un service couvert sous cette garantie, veuillez contacter l'Entreprise au numéro de téléphone inclut ci-haut ou en remplissant le formulaire de demande au service à la clientèle, sur le site www.nostalgiaproducts.com. La garantie est valide seulement aux États-Unis et au Canada.

Cette garantie prévaut toute autre garantie, expresse ou implicite incluant les garanties de qualité marchande ou ayant une aptitude pour une intention en particulier, lesquelles sont exclues selon la loi. Sous aucun prétexte l'Entreprise ne pourra être tenue responsable pour tout dommage indirect, accidentel, conséquentiel ou spécial provenant de ou en relativité avec ce produit ou son utilisation. Certains états, provinces ou juridictions n'allouent pas l'exclusion ou la limitation de tels dommages accidentels ou conséquentiels, donc l'exclusion ou limitation suscitée peut ne pas s'appliquer à vous.

Cette garantie ne s'applique pas à la marchandise de renaissance.

Veillez lire les directives de fonctionnement attentivement. Ne pas se conformer aux directives de fonctionnement annulera cette garantie.

Pour plus d'informations, visitez notre site Web à www.nostalgiaproducts.com.

Aimez-nous sur Facebook à l'adresse [www.facebook.com / NostalgiaElectrics](http://www.facebook.com/NostalgiaElectrics).

Suivez nos conseils sur Pinterest à [www.pinterest.com / nostalgialctrx](http://www.pinterest.com/nostalgiaelctrx).

Tweet avec nous sur Twitter à l'adresse [www.twitter.com / NostalgiaElctrx](http://www.twitter.com/NostalgiaElctrx).

¡Convierta todos los días en una fiesta!
Visite www.nostalgiaproducts.com para
ver más productos divertidos.

CONTENIDOS

SEGURIDAD	24
SALVAGUARDIAS IMPORTANTES.	25
SALVAGUARDIAS IMPORTANTES ADICIONALES	25
INTRODUCCIÓN	27
PIEZAS Y ENSAMBLE	27
CÓMO FUNCIONA	32
CONSEJOS ÚTILES.	33
LIMPIEZA Y MANTENIMIENTO	33
RECETAS	33
DEVOLUCIONES Y GARANTÍA.	34

SEGURIDAD

Su seguridad y la seguridad de los demás es muy importante.

Hemos incluido varios mensajes importantes de seguridad en este manual y en su aparato. Siempre lea y cumpla con todos los mensajes de seguridad.



Éste es un símbolo de alerta de seguridad.

Este símbolo lo alerta de potenciales peligros que lo puedan matar o dañar a usted o a otros.

Todos los mensajes de seguridad tendrán el símbolo de alerta de seguridad.

Todos los mensajes de seguridad le dirán cuál es el peligro potencial, cómo reducir la probabilidad de daños y qué puede suceder si no se siguen las instrucciones.

Especificaciones del Aparato:

120 Volts, 60 Hz, 800 Watts

ESTE PRODUCTO ES PARA USAR SOLAMENTE EN TOMAS DE
CORRIENTE DE 120 VCA.

Visite www.nostalgiaproducts.com/user-manuals/ para ver el manual más actualizado.



SALVAGUARDIAS IMPORTANTES

Una persona que no haya leído y comprendido todas las instrucciones de uso y seguridad no está calificada para utilizar este aparato. Todos los usuarios de este dispositivo deben leer y comprender este Manual de instrucciones antes de utilizar o limpiar este aparato.

Cuando utiliza aparatos eléctricos, siempre se deben seguir algunas medidas básicas de seguridad que incluyen las siguientes:

1. **Read all instructions before operating this appliance.**
2. NO TOQUE las superficies calientes. Use agarraderas o mangos.
3. Este aparato NO ES UN JUGUETE.
4. Sin supervisión los niños y las personas con discapacidad intelectual nunca deben usar este aparato.
5. Una supervisión estricta se requiere cuando un aparato se use por niños o cerca de ellos.
6. Para protegerse contra descargas eléctricas no sumerja el cable, el enchufe ni ninguna parte de este aparato en agua ni en otros líquidos.
7. Desconéctelo del tomacorriente cuando no esté en uso, antes de retirar piezas y antes de la limpieza. Déjelo enfriar antes de colocar o retirar cualquiera de las piezas, y antes de la limpieza.
8. NO utilice ningún aparato con el cable o el enchufe dañados, ni si el aparato tiene desperfectos o SI se ha dañado de cualquier manera. Devolver el aparato al taller de reparación más cercano para su reparación o ajuste.
9. El fabricante no recomienda el uso de otros aditamentos o accesorios diferentes a los proporcionados por el fabricante. eL. Uso de accesorios puede provocar lesiones.
10. NO utilice el aparato para usos no previstos.
11. NO utilice el aparato al aire libre. SOLO PARA USO DOMÉSTICO.
12. NO lo coloque sobre o cerca de una hornilla eléctrica o gas caliente, o en un horno caliente.
13. NO permita que el cable cuelgue sobre el borde de la mesa o del mostrador, ni que toque superficies calientes.
14. NUNCA deje la unidad desatendida mientras esté en uso o cuando esté enchufada a una toma de corriente.
15. Debe ser extremadamente cuidadoso al mover cualquier aparato con comida caliente.
16. Siempre conecte primero el enchufe al aparato, luego enchufe el cable a la toma de corriente. Para desconectar, mueva todos los controles a "off" y luego retire el enchufe del tomacorriente.

SALVAGUARDIAS IMPORTANTES ADICIONALES

Precauciones de seguridad operativa

1. Antes del uso revise el carrusel para ver si tiene objetos extraños.
2. Antes del uso asegúrese de insertar bien el carrusel en la base.
3. NO intente insertar o quitar el carrusel mientras el motor está funcionando.
4. NO coloque el aparato directamente debajo de armarios de cocina pues la unidad genera vapor que podría dañarlos.
5. Las salchichas pueden estallar mientras se asan y salpicar aceite caliente. Proceda con precaución cuando cocine para que evite quemarse.

Instrucciones para el cable eléctrico y el enchufe

1. RIESGO DE DESCARGA ELÉCTRICA: El incumplimiento de estas instrucciones puede resultar en la muerte, incendio o descarga eléctrica.
 - Enchufe en un tomacorrientes de 3 patas con conexión a tierra.
 - NO retire la patilla de conexión de tierra.
 - NO utilice un adaptador.
 - NO utilice un cable de extensión.
2. La unidad DEBE conectarse a tierra. En caso de un corto circuito, la conexión a tierra reduce el riesgo de descarga eléctrica al proporcionar un cable de escape para la corriente eléctrica. Esta unidad está provista de un cable que tiene un cable a tierra con un enchufe a tierra. Se debe enchufar en un tomacorriente de pared instalado apropiadamente y conectado a tierra.
3. ADVERTENCIA: El uso incorrecto de la toma de tierra puede resultar en riesgo de sufrir una descarga eléctrica. **Si el enchufe no entra completo en el tomacorriente, contacte a un electricista calificado. No trate de modificar el enchufe de ninguna manera.**
4. Se provee un cable de alimentación corto para reducir el riesgo resultante de enredarse o tropezar con un cable largo.

El fabricante no recomienda el uso de esta máquina en países que no admiten 120V CA incluso si se está usando un adaptador, transformador o convertidor de voltaje.

¡GUARDE ESTAS INSTRUCCIONES!

INTRODUCCIÓN

¡Gracias por comprar el CARRO PARA PERROS CALIENTES DE VUELTA AL MUNDO! El carro para perros calientes de 54" de alto de estilo profesional cocina hasta 8 perros calientes de tamaño regular o de un pie de largo, e incluye un calentador incorporado para perros calientes y panecillos. ¡Ideal para cumpleaños, fiestas, reuniones familiares y más!

Sus funciones incluyen:

- Cocina hasta 8 perros calientes de tamaño regular o un pie a la vez
- Elementos calentadores dobles con ajustes de temperatura ALTA y BAJA
- El carrusel gira para un calentamiento uniforme
- Calentador de perros calientes y bollos incorporado
- 54 pulgadas de altura total
- Construcción con acero esmaltado duradero
- Incluye bandeja de goteos deslizante
- Compartimiento de almacenamiento para suministros
- Repisa utilitaria para la preparación de perros calientes
- El carrusel y las cestas se quitan fácilmente para limpiar
- La unidad superior puede extraerse del carro para usar sobre el mostrador

PIEZAS Y ENSAMBLAJE

Por favor, asegúrese de haber sacado todas las piezas y partes que se muestran a continuación, antes de desechar el embalaje. Con la intención de reducir el embalaje hemos maximizado los materiales para proteger su nueva compra y como resultado las partes pequeñas podrían no verse a simple vista.

Piezas



Pieza N°1 Tornillo (8mm)
Cantidad: 4



Pieza N°2 Tornillo (8mm)
Cantidad: 6



Pieza N°3 Perno (25mm)
Cantidad: 4

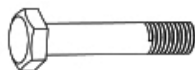

Pieza N°4 Perno (60mm)
Cantidad: 4



Pieza N°5 Arandela
Cantidad: 2

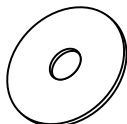

Pieza N°6 Arandela
Cantidad: 4



Pieza N°7 Tuerca de Seguridad
Cantidad: 6

Piezas

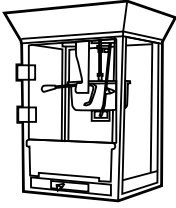

(A) Unidad Principal

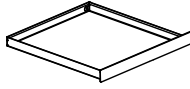

(B) Bandeja de Goteo

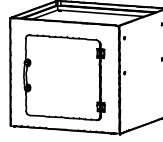

(C) Compartimiento de Almacenamiento

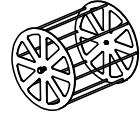

(D) Carrusel

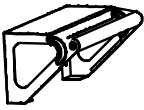

(E) Agarradera para empujar

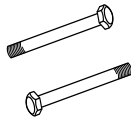

(F) Barra de eje

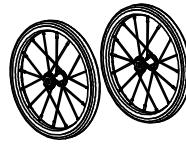

(G) Ruedas

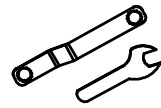

(H) Llave de Tuercas

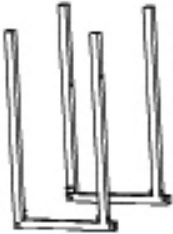

(I) Soporte de la Base



(J) Placa Inferior



(K) Barra Transversal

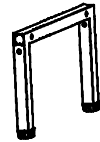

(L) Conjunto de las Patas

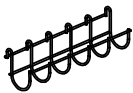

(M) Cuna del Carrusel



(N) Destornillador

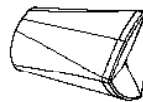

(O) Asa de la bandeja



(P) Tornillo

Armado del Soporte de la Base

1. Sujete la Empuñadura para Empujar (E) desde la parte interior del Compartimiento para Almacenamiento cosas (C) utilizando los Tornillos N°1 que vienen en el embalaje.

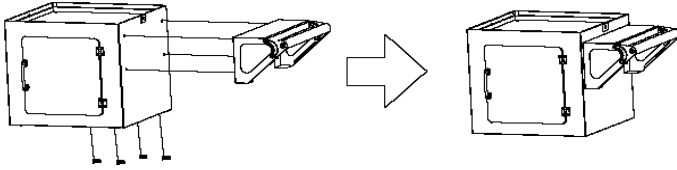

2. Inserte el Travesaño (K) en los encastres cuadrados desde el interior del Soporte de la Base (I) y asegúrelo desde la parte de abajo con los Tornillos N°2. Inserte el Ensemble de las Patas (L) sobre los extremos salientes del Soporte de la Base (I) y sujete desde la parte de dentro del Soporte de la Base (I) utilizando cuatro Pernos N°4 y cuatro Tuercas de Seguridad N°7.

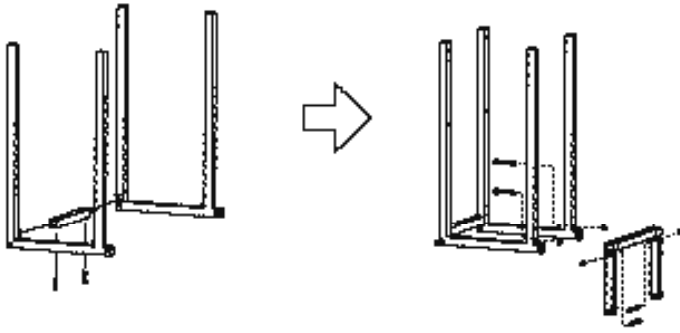

3. Sujete el Plato Inferior (J) al Soporte de la Base (I) utilizando cuatro Tornillos N°2.
4. Arme el Soporte de la Base (I) en la parte inferior del Compartimiento para Almacenamiento (C) y sujételo con cuatro Pernos N°3.

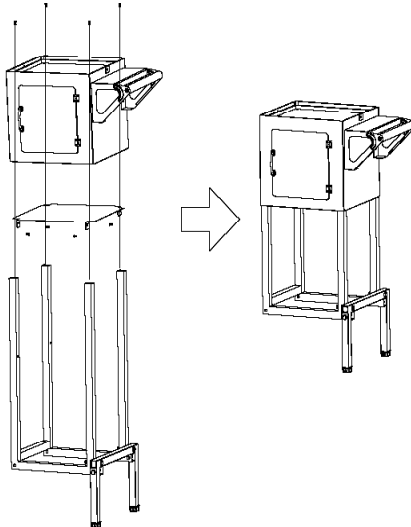

Armado de las Ruedas

1. Deslice una Arandela Plana N°5 por el Perno del Eje (F) e inserte el Perno del Eje (F) en la Rueda (G).
2. Coloque una Arandela plana N°6. Inserte el Perno del Eje (F) junto a la Rueda (G) en el Soporte de la Base (I).
3. Agregue una segunda Arandela Plana N°6 y la Tuerca de Seguridad N°7. Use la Llave (H) para ajustar la Tuerca de Seguridad N°7.
4. Repita estos pasos para sujetar la segunda Rueda (G) en el otro lado del Soporte de la Base (I).

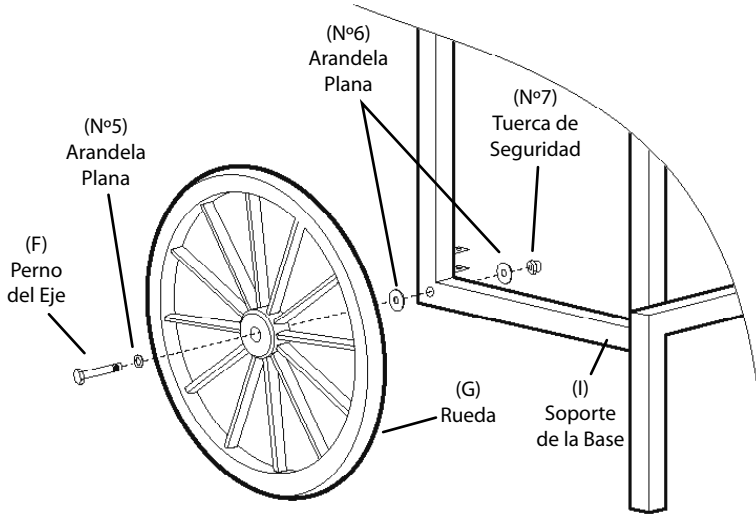

Ensamblaje de la Unidad Principal

Con cuidado coloque el carrusel en los soportes que se ubican a los lados del interior de la unidad principal. Cuelgue las cunas del carrusel y las barras cruzadas del carrusel.

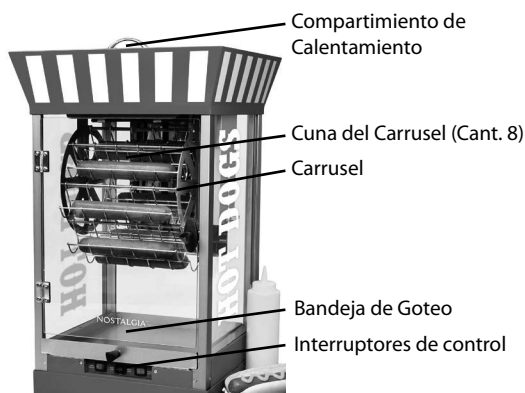

Interruptores de control



Cómo Sujetar el Compartimiento para Almacenamiento de la Unidad Principal

Coloque la Unidad Principal (A) sobre el Compartimiento para Almacenamiento (B) de forma que coincidan los dos orificios laterales. Ajuste los Tornillos para Sujetar como se muestra a continuación:

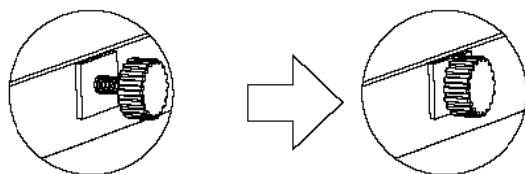

Fijación del asa de la bandeja

Usando un destornillador incluido (N) adjuntar asa de la bandeja (O) hacia el exterior de la bandeja con el tornillo incluido (P).

CÓMO FUNCIONA

Antes del primer uso, limpie el interior de su CARRO PARA PERROS CALIENTES CON VUELTA AL MUNDO con una esponja, toalla o paño no abrasivos húmedos y entonces séquelo con una toalla seca no abrasiva. Limpie el carrusel y las cunas del carrusel y asegúrese de que esté colocado correctamente en los soportes antes de comenzar.

1. Encuentre una superficie plana cerca de una toma de corriente y asegúrese de que el cable esté alejado de las fuentes de agua.
2. Recopile los suministros para hacer perros calientes: perros calientes, panecillos, condimentos, pinzas para servir, etc.
3. Asegúrese de que el carrusel esté debidamente asegurado en los soportes.
4. Enchufe el aparato mientras que todos los interruptores de control se giren a la posición de APAGADO.
5. Coloque la luz de encendido en la posición de ENCENDIDO.
NOTA: La luz de encendido debe estar en la posición de ENCENDIDO para que la unidad caliente o gire el carrusel.
6. Coloque un perro caliente en cada cuna. Alterne el interruptor de rotación para llegar a las cunas en la parte posterior de la unidad.



7. Si lo desea, coloque los panecillos para perros calientes en el compartimiento de calentamiento.



8. Para cocinar perros calientes, alterne el interruptor de calor en ALTO y coloque el interruptor en ENCENDIDO.
9. Deje cocinar los perros calientes. Advertirá que el color comienza a oscurecerse mientras se cocinan los perros calientes. El tiempo requerido para cocinar los perros calientes variará, de acuerdo con el tamaño y la temperatura inicial de los perros calientes.
10. Cuando esté listo para servir, coloque el interruptor de rotación en la posición de APAGADO, luego use una pinza o un tenedor para retirar los perros calientes de las cunas del carrusel. Alterne el interruptor de rotación para girar el carrusel y llegar a los perros calientes en la parte posterior de la unidad.
PRECAUCIÓN: La unidad estará CALIENTE al servir. Tenga cuidado de no tocar el carrusel y las cunas, ni los elementos de calentamiento ubicados en el techo y la parte posterior de la unidad. Puede usar una agarradera para evitar quemaduras.
11. Mantenga calientes los perros calientes restantes colocando el interruptor de calor en CALIENTE y gire el interruptor a la posición de ENCENDIDO.

CONSEJOS ÚTILES

CARRUSEL

Al cocinar solo unos pocos perros calientes, asegúrese de separar uniformemente los perros calientes en las cunas. Esto asegurará de que haya una distribución uniforme del peró y permitirá que el carrusel gire de forma uniforme.

Si el carrusel no gira, asegúrese de que el interruptor de la luz de encendido se encuentre en la posición de ENCENDIDO, y el cable eléctrico esté correctamente enchufado a la toma de corriente.

COMPARTIMIENTO DE CALENTAMIENTO

El compartimiento de calentamiento también puede usarse para mantener calientes los perros calientes. Asegúrese de colocar una bandeja pequeña en la parte inferior del compartimiento para evitar que la grasa gotee en el compartimiento de calentamiento. También puede envolver los perros calientes en una lámina de aluminio para evitar que la grasa gotee.

OTROS ALIMENTOS

El CARRO PARA PERROS CALIENTES CON VUELTA AL MUNDO también cocinará una variedad de otros alimentos. ¡Pruebe perros calientes con maíz, taquitos, burritos congelados o más!

LIMPIEZA Y MANTENIMIENTO

1. Asegúrese de que el aparato esté desenchufado y se haya enfriado antes de limpiarlo.
2. Quite el carrusel y las cunas de los soportes.
3. Lave el carrusel y las cunas en agua caliente y jabonosa y deje reposar por varios minutos para cortar la grasa. Si es necesario, use el estropajo de una esponja de limpieza para fregar la grasa que haya quedado.
4. Utilice una esponja algo húmeda y no abrasiva o un paño para limpiar el interior y el exterior de la Unidad Principal y el Compartimiento de Calentamiento, luego limpie con un paño no abrasivo para que se seque.
5. Enjuague con cuidado todas las partes y séquelas.

RECETAS

Cocine una variedad de alimentos con su CARRO PARA PERROS CALIENTES CON VUELTA AL MUNDO para obtener una comida rápida y fácil de servir:

- Perros calientes y salchichas ahumadas (carne de res, pavo, pollo o vegetales)
- Salchichas
- Perros calientes con maíz
- Taquitos, burritos, chimichangas

DEVOLUCIONES Y GARANTÍA

SI LA UNIDAD NO FUNCIONA O ESTÁ DAÑADA AL SACARLA POR PRIMERA VEZ DE LA CAJA, DEVUÉLVALA AL LUGAR DE COMPRA INMEDIATAMENTE.

CARRO PARA PERROS CALIENTES DE VUELTA AL MUNDO / HDR510

Si tiene preguntas, contacte con nosotros por correo electrónico o por el número telefónico de servicio al cliente que aparece a continuación en el horario de 8:00 AM a 5:00 PM, de lunes a viernes, Hora Estándar del Este.

Distribuida por:

Nostalgia Products LLC
1471 Partnership Dr.
Green Bay, WI 54304-5685
Servicio al cliente
Teléfono: (920) 347-9122
Web: www.nostalgiaproducts.com

Solicitud de servicio al cliente

Para enviar una solicitud al Servicio al Cliente, vaya a www.nostalgiaproducts.com, llene el formulario de Solicitud de Servicio al Cliente y haga clic en el botón Enviar.

Un representante le contactará tan pronto como sea posible.

Términos de garantía del producto

Por este medio, Nostalgia Products LLC (la "Compañía") garantiza que por un período de un (1) año a partir de la fecha de compra original, este producto estará sin defectos en cuanto a materiales y mano de obra en uso normal en casa, siempre que el producto se maneje y mantenga de acuerdo con las instrucciones de manejo. Como único y exclusivo remedio en virtud de esta garantía, la Compañía, a su discreción, podrá optar por reparar o sustituir el producto que se encuentre defectuoso, o emitir un reembolso por el producto durante el período de garantía. Esta garantía sólo está disponible para el comprador original minorista del producto a partir de la fecha inicial de compra al por menor, y sólo es válida con el recibo de compra original, y como prueba de la fecha de compra, es necesario obtener los beneficios de la garantía. Todos los reclamos de garantía deben hacerse a la atención de la Compañía dentro del período de garantía y no más tarde que 30 días desde la imposibilidad de realizarlo. Esta garantía no cubre el desgaste normal o daños ocasionados por el embarque, malos manejos, mal uso, accidentes, alteración, piezas de cambio incorrectas, o algo distinto al uso doméstico normal. Es posible que deba devolver el producto (con los gastos de envío pagados por usted) para inspección y evaluación. Los costos de envío no son reembolsables. La empresa no se hace responsable por devoluciones dañadas o perdidas en tránsito. A menos que se indique lo contrario específicamente permitido por las instrucciones de manejo, esta garantía sólo se aplica al uso en interiores de las viviendas. Para realizar una reparación bajo esta garantía, comuníquese con la Compañía mediante el número de teléfono indicado anteriormente o al llenar el formulario de consulta para el servicio de Atención al Cliente en www.nostalgiaproduct.com. El período de garantía sólo es válido en EE.UU. y Canadá.

Esta garantía está en lugar de cualquier otra garantía, expresa o implícita, incluso las garantías de comerciabilidad y conveniencia para un propósito en particular, que quedan excluidas en la medida permitida por la ley. En ningún caso la compañía será responsable de cualquier daño indirecto, incidental, consecuente, especial o daños que surjan o estén relacionados con este producto o la utilización del mismo. Algunos estados, provincias o corregimientos no permiten la exclusión o la limitación de daños incidentales o consecuentes, por lo que la exclusión o la limitación anterior quizás no se aplique a usted.

Esta garantía no se aplica a mercancía reelaborada.

Lea las instrucciones de manejo cuidadosamente. El incumplimiento de las instrucciones de manejo anulará esta garantía.

Para obtener más información, visítenos en línea en www.nostalgiaproducts.com.

Me Gusta en Facebook en www.facebook.com/NostalgiaElectrics.

Siga nuestros consejos sobre Pinterest en www.pinterest.com/nostalgiaelctrx.

Tweet con nosotros en Twitter en www.twitter.com/NostalgiaElctrx.

