

# HomeCraft™

All products are trademarks of Nostalgia Products LLC.  
Worldwide design & utility patented or patents pending.  
© 2021 Nostalgia Products LLC.

[www.nostalgiaproducts.com](http://www.nostalgiaproducts.com)

(rev. 06/10/21 PST)

# HomeCraft™

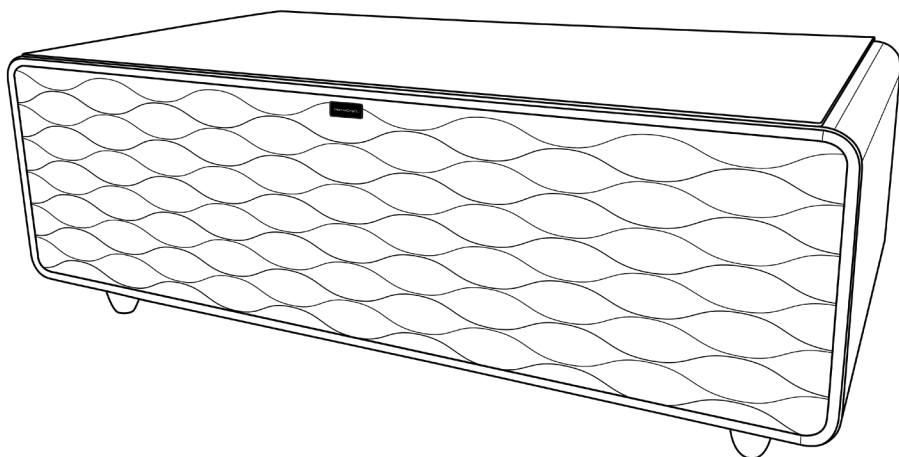

**HMCRCCT135WH**

## **HomeCraft™ Smart Refrigerated Coffee Table** **HomeCraft™ Mesa de centro refrigerada inteligente**

Instruction Manual  
Manual de instrucciones



# CONTENTS

SAFETY . . . . .	2
IMPORTANT SAFEGUARDS . . . . .	3
ADDITIONAL IMPORTANT SAFEGUARDS . . . . .	3
INTRODUCTION . . . . .	4
HOW TO OPERATE . . . . .	6
CLEANING & MAINTENANCE . . . . .	9
HELPFUL TIPS . . . . .	10
PRODUCT REGISTRATION . . . . .	11
RETURNS & WARRANTY . . . . .	12

## SAFETY

Your safety and the safety of others is very important.

We have provided many important safety messages in this manual and on your appliance. Always read and obey all safety messages.



This is the safety alert symbol.

This symbol alerts you to potential hazards that can cause serious injury to you and others.

All safety messages will follow the safety alert symbol.

All safety messages will tell you what the potential hazard is, tell you how to reduce the chance of injury, and tell you what can happen if the instructions are not followed.

### Appliance Specifications:

75 W, 110-120 V, 60 Hz

**NOM**

# IMPORTANT SAFEGUARDS

**A person who has not read and understood all operating and safety instructions is not qualified to operate this appliance. All users of this appliance must read and understand this Instruction Manual before operating or cleaning this appliance.**

**When using electrical appliances, basic safety precautions should always be followed, including:**

1. **Read all instructions before operating this appliance.**
2. DO NOT TOUCH the hot surfaces. Use handles or knobs.
3. This appliance is NOT A TOY.
4. Keep out of reach of children.
5. Unsupervised young children and cognitively challenged individuals should never operate this appliance.
6. Close supervision is necessary when any appliance is used by or near children.
7. To protect against electrical shock do not immerse cord, plug or any part of this unit in water or other liquids.
8. Do not operate this appliance when parts are missing or broken.
9. Unplug from outlet when not in use, before removing parts and before cleaning. Allow to cool before putting on or taking off any parts, and before cleaning.
10. DO NOT operate any appliance with a damaged cord or plug, or after the appliance malfunctions, or if the appliance has been damaged in any manner. Return the appliance to the nearest repair shop for examination, repair or adjustment.
11. The manufacturer does not recommend the use of accessory attachments other than what is provided by the manufacturer. Use of attachments may cause injuries.
12. DO NOT use the appliance for other than its intended use.
13. DO NOT use outdoors. FOR HOUSEHOLD USE ONLY.
14. DO NOT place on or near a hot gas or electric burner, or in a heated oven.
15. DO NOT put any parts of this appliance in dishwasher.
16. DO NOT let cord hang over edge of table or counter, or touch hot surfaces.
17. NEVER leave unit unattended while in use or when plugged into an outlet.
18. Extreme caution must be used when moving an appliance containing hot food.
19. Always attach plug to appliance first, then plug cord in the wall outlet. To disconnect, turn any control to "off," then remove plug from wall outlet.

## **ADDITIONAL IMPORTANT SAFEGUARDS**

### **Operating Safety Precautions**

1. Do not operate your appliance in the presence of explosive fumes.
2. Do not tamper with the controls.

### **Instructions for the Electrical Cord and Plug**

1. ELECTRICAL SHOCK HAZARD: Failure to follow these instructions can result in death, fire, or electrical shock.
  - Plug into a grounded 3 prong outlet.
  - DO NOT remove ground prong.
  - DO NOT use an adapter.

1. This unit **MUST** be grounded. In the event of an electrical short circuit, grounding reduces the risk of electric shock by providing an escape wire for the electric current. This unit is equipped with a cord having a grounding wire with a grounding plug. The plug must be plugged into an outlet that is properly installed and grounded.
2. **WARNING:** Improper use of the grounding plug can result in a risk of electric shock. If the plug does not fit fully into the outlet, contact a qualified electrician. Do not attempt to modify the plug in any way.
3. A short power supply cord is provided to reduce the risk resulting from becoming entangled or tripping over a long cord.
4. The manufacturer does not recommend using this machine in countries that do not support 120V AC even if a voltage adapter, transformer, or converter is in use.
5. **IMPORTANT!** If the unit has been placed in a horizontal or tilted position for any period of time wait 8 hours before plugging in the unit.

## SAVE THESE INSTRUCTIONS!

Do not store explosive substances such as aerosol cans with a flammable propellant in this appliance.

- **WARNING:** Keep clear of obstruction all ventilation openings in the appliance enclosure or in the structure for building-in.
- **WARNING:** Do not use mechanical devices or other means to accelerate the defrosting process, other than those recommended by the manufacturer.
- **WARNING:** Do not damage the refrigerant circuit
- **WARNING:** Do not use electrical appliances inside the food storage compartments of the appliance, unless they are of the type recommended by manufacturer.

## INTRODUCTION

Congratulations on your purchase of the SMART COFFEE TABLE REFRIDGERATOR from HomeCraftt. This multi-purpose refrigerated coffee table keeps drinks cold while playing great music. Perfect fit for an office, dorm room, home, or more.

### Features

- *Two separate refrigerated areas* - Each refrigerated area can be controlled separately to meet precise temperature requirements.
- *Refrigeration system with high-efficiency compressor* - Compressor working speed depends on temperature inside and outside of refrigeration unit as well as food volume bringing you a silent experience.
- *LED built-in lighting* - LED light with low-power input helps to save electricity and helps to see .
- *Cooling intelligent mode* - Cooling system will adjust temperature automatically according to food volume and outside temperature so food can be stored in best conditions.
- *Alarm Function* - Never worry about food getting warm with the automatic alarm that will sound when refrigerator door has been left open.
- *Multiple streaming methods* Stream audio multiple ways via Bluetooth, AUX and USB ports.

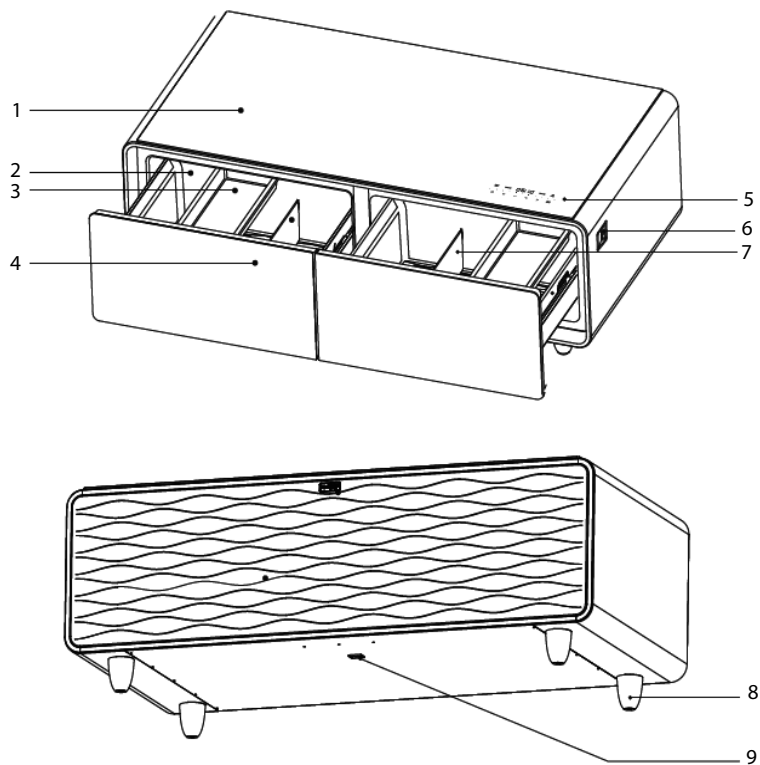

1. Tempered Glass Panel
2. Refrigerator Storage Drawer(s)
3. Removable Sliding Tray
4. Door
5. Control Panel
6. Audio Control Panel
7. Separator
8. Adjustable Feet
9. Power Cord Socket

# HOW TO OPERATE

## Safely Connecting The Power Supply

There are 3 different ways to safely connect the power supply cord to to an outlet.

### 1. Ground Socket



### 2. Rug over power cord

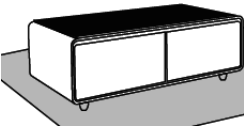

### 3. Slot Protector

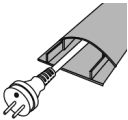

## Set Up Instructions

1. Remove all packaging and clean unit (Refer to CLEANING & MAINTENANCE PAGE 9) according to directions.
2. The unit should then be placed on a flat, dry surface. **CAUTION:** Leave at least 30 inches of open space in front, back, and sides of unit for proper ventilation. (Figure 1)
3. At this point attach adjustable feet. (Figure 2)
4. **IMPORTANT:** Before starting unit, allow unit to sit for minimum of 2 hours before powering on.
5. After sitting for 2 or more hours the power cord can be connected to the bottom of the unit and unit is ready for use. (Figure 3)

Figure 1

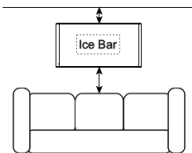

Figure 2

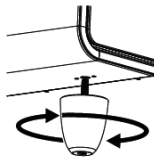
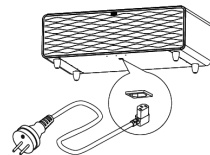

Figure 3





## Control Panel Instructions

The Control Panel has 2 parts, above the line is the REFRIDGERATION ZONE and below the line is the AUDIO ZONE control panel.

To operate either Control Panel hold the "Unlock Button" for 3 seconds. All control panel options will appear for operation.

## Control Panel Display

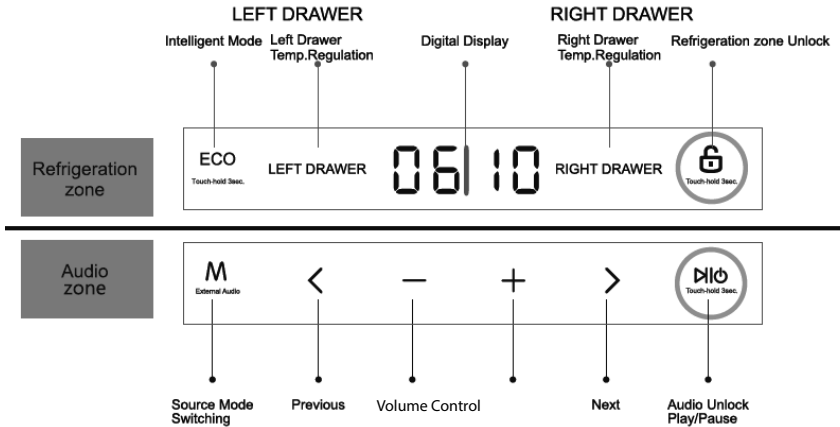

## Refrigerator Operation Instructions

Please read all instructions below carefully for successful operation of unit. When powering on for the first time unit will enter ECO Intelligent mode automatically. The buttons are in a non-locking state and will enter into the locked state after 10 seconds without any operation. **NOTE:** Lock Function Memory - refrigerator is automatically in unlocking mode after powering on.

- **Unlock/Lock Key** - At any point during use the unit will enter the LOCKED state after 10 seconds without operation. To unlock unit press and hold the Lock symbol for 3 seconds. **NOTE:** When the Lock button is pressed for more than 15 seconds it will be recognized as a mis-operation.
- **Right & Left Drawer** - After unlocking unit press the "Right Drawer" or "Left Drawer" button, the current drawer temperature will flash which means it is ready to be changed. Each time pressing the button the temperature will rise. If there is no operation for more than 3 seconds, the default will be confirmed and the display will stop flashing.
- **Intelligent Mode** - After the refrigeration zone is activated press ECO for 3 seconds until the digital display shows "ECO", the unit will then flash the temperature of the Left and Right Drawers. If there is no operation for more than 2 seconds default mode will be resumed and control panel will stop flashing.

## Audio Operation Instructions

1. Press and hold the PLAY/PAUSE button for 3 seconds to activate the sound.
2. Play music using earbud plug-in source. Select "External Audio Mode", LED will display "BL" and unit will voice "External Audio Mode". The audio can be used as external audio from a cell phone or computer by inserting a 3.5mm audio cable into earbud plug-in source from audio device to Coffee Table. Music can be controlled by phone/computer.

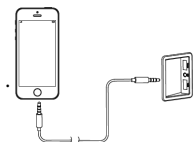

3. Play music using USB adapter. First select "USB Mode", LED will display "USB" and unit will voice "USB Mode". Connect USB cord to phone and plug into USB unit on Coffee Table. When USB is pulled out the unit will voice "USB disconnected". NOTE: USB music player supports MP3/WMA/APE/FLAC/WAV



**Pause Music.** There are two ways to pause music.

- 1) Directly through your phone or computer control panel.
- 2) Press and hold **▶/⏸** for 3 seconds to unlock unit. Then press **▶/⏸** once to pause, the digital display will show "--". Then press **▶/⏸** again for music to resume playing and digital display will show "-||".

### Switch Songs.

Press and hold **▶/⏸** for 3 seconds to unlock unit and then press the "< >" selection keys to select a song. Each time pressing a "< >" button the digital display shows "-I" or "I-" for 2 seconds which means next or previous song will be played. **NOTE:** The digital display will return to original audio mode after 2 seconds when finishing song selection.

**NOTE 2:** In AUX mode "< >" button does not support song switching.

**Volume Adjustment. There are 16 levels of volume.** The default volume is No. 8 and each time of pressing the "+" or "-", the volume will increase or decrease one level.

**NOTE:** The digital display will return to original audio mode after 2 seconds when finishing volume selection.

**Audio Lock.** The audio will enter lock state automatically if there is no operation for more than 10 seconds. When lock state is resumed the digital display will show current audio mode and settings.

**Audio Close.** Press and hold **▶/⏸** for 6 seconds. In the first 3 seconds the control panel lights up. After the 6th second the digital display shows OFF and the control panel goes out - then audio is off.

## Source Functions

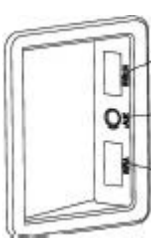

USB 5V/2.1A Suitable for mobile devices to charge/USB music player.

AUX suitable for mobile devices to charge/play music

5V/1A suitable for mobile devices to charge only

## CLEANING & MAINTANCE

### Refrigeration Cleaning

Before cleaning, please read all instructions carefully. First unplug unit from power source. Use only soft rags and neutral cleaning solvents for wash and dry.



#### DO NOT USE THE FOLLOWING MATERIALS

- DO NOT USE Weak acidic or alkaline cleaning agents.
- DO NOT USE Grinding powder catharsis materials.
- DO NOT USE Benzene zinc sodium water, alcohol, various acid oil.
- DO NOT USE Stiff brush, abrasive sponge brush.
- DO NOT USE Hot water.
- DO NOT USE Water or other liquids to clean USB/AUX ports.

1. Unplug unit from power source
2. Remove tray, separators, and food.
3. Once unit is unplugged allow fridge to defrost. NOTE: Defrosting begins automatically, water will gather in water tray. Water will then evaporate by compressor heat.
4. Once defrosted remove drawer pull all the way out until there is resistance, then move drawer in an upward motion slowly while pulling drawer towards you. (see below)

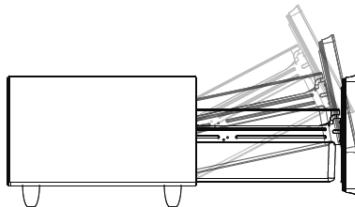

5. Clean the surface, sides, and fridge interior with soft clothes and neutral cleaning solutions, dry fully. CAUTION: DO NOT get liquid in or near USB ports.

# HELPFUL TIPS

## **Compressor Isn't Work Properly**

This could be happening if the power supply is less than 187 volts or more than 242 volts. To fix this turn off unit and find a power supply that is in the correct voltage range.

## **Compressor Running Constantly**

This could be happening for many reasons such as:

- Too much frost on evaporator > Defrost entire unit fully
- Door is being opened too often > Open door less
- Too much food & beverages inside refrigerator > Remove some food/beverage
- Unit is placed too close to wall or other objects > move unit to a location with at least 30 inches of space on all sides

## **Coffee Table Has Become Noisy**

If your unit becomes constantly noisy check to make sure all drawers are installed correctly and not loose or off the track. In addition, check that all parts are fully fastened.

## **Refrigeration Is Not Working**

This could be due to a faulty fuse. To fix change fuse.

# PRODUCT REGISTRATION

WELCOME TO THE NOSTALGIA PARTY!

## Do you love our product?

Give us your REVIEW, REGISTER your product and get entered to WIN PRIZES! You can also gain access to exclusive discounts, fresh new recipes, monthly specials & more!

- Visit the site you purchased the product from
- Go to the product page
- Leave a 5-star review!



If you aren't happy, please give us a chance to cure it!

Customer service:

(920) 347-9122 or visit our online contact form:  
<https://nostalgiaproducts.com/pages/support>



# RETURNS & WARRANTY

SHOULD YOUR UNIT NOT WORK OR IF DAMAGED WHEN YOU FIRST TAKE IT OUT OF THE BOX, PLEASE RETURN IT TO THE PLACE OF PURCHASE IMMEDIATELY.

## HEMOCRAFT™ SMART REFRIGERATED COFFEE TABLE / HMCRCCT135WH

Should you have any questions, please contact us via email or at the customer service number listed below between the hours of 8:00 AM and 5:00 PM, Monday through Friday, Central Standard Time.

### Distributed by:

Nostalgia Products LLC  
1471 Partnership Dr.  
Green Bay, WI 54304-5685  
Customer Service  
Phone: (920) 347-9122  
Web: [www.nostalgiaproducts.com](http://www.nostalgiaproducts.com)

### Customer Service Inquiry

To submit a Customer Service inquiry, go to [www.nostalgiaproducts.com](http://www.nostalgiaproducts.com) and fill out the Customer Service Inquiry form and click the Submit button.

A representative will contact you as soon as possible.

### Product Warranty Terms

Nostalgia Products LLC (the "Company") hereby warrants that for a period of one (1) year from the date of original purchase, this product will be free of defects in material and workmanship under normal home use, provided that the product is operated and maintained in accordance with the operating instructions. As the sole and exclusive remedy under this warranty, the Company will at its discretion either repair or replace the product found to be defective, or issue a refund on the product during the warranty period. This warranty is only available to the original retail purchaser of the product from the date of initial retail purchase, and is only valid with the original sales receipt, as proof of purchase date is required to obtain warranty benefits. All warranty claims must be brought to the attention of the Company within the warranty period and no later than 30 days of the failure to perform. This warranty does not cover normal wear or damage caused by shipping, mishandling, misuse, accident, alteration, improper replacement parts, or other than ordinary household use. You may be required to return the product (with shipping prepaid by you) for inspection and evaluation. Return shipping costs are not refundable. The Company is not responsible for returns damaged or lost in transit. Unless otherwise specifically permitted by the operating instructions, this warranty applies to indoor household use only. In order to obtain service under this warranty, please contact the Company at the telephone number listed above or by filling out the Customer Service Inquiry Form located at [www.nostalgiaproducts.com](http://www.nostalgiaproducts.com). Warranty valid only in USA and Canada.

This warranty is in lieu of all other warranties, expressed or implied, including warranties of merchantability and fitness for a particular purpose, which are hereby excluded to the extent permitted by law. In no event shall the Company be liable for any indirect, incidental, consequential, or special damages arising out of or in connection with this product or the use thereof. Some states, provinces or jurisdictions do not permit the exclusion or limitation of incidental or consequential damages, so the foregoing exclusion or limitation may not apply to you.

### This warranty does not apply to re-manufactured merchandise.

Please read the operating instructions carefully. Failure to comply with the operating instructions will void this warranty.

### For more information, visit us online at [www.nostalgiaproducts.com](http://www.nostalgiaproducts.com).

Like us on Facebook at [www.facebook.com/NostalgiaElectrics](http://www.facebook.com/NostalgiaElectrics).

Follow our boards on Pinterest at [www.pinterest.com/nostalgielectrx](http://www.pinterest.com/nostalgielectrx).

Tweet along with us on Twitter at [www.twitter.com/NostalgiaElctrx](http://www.twitter.com/NostalgiaElctrx).



¡Convierta todos los días en una fietsa!  
Visite [www.nostalgiaproducts.com](http://www.nostalgiaproducts.com) para  
ver más productos divertidos.

## CONTENIDO

SEGURIDAD . . . . .	14
PROTECCIONES IMPORTANTES . . . . .	15
PROTECCIONES IMPORTANTES ADICIONALES . . . . .	16
INTRODUCCIÓN . . . . .	17
CÓMO FUNCIONA . . . . .	18
LIMPIEZA Y MANTENIMIENTO . . . . .	21
CONSEJOS ÚTILES . . . . .	22
DEVOLUCIONES Y GARANTÍA . . . . .	23

## SEGURIDAD

Su seguridad y la de otras personas es muy importante.

Hemos proporcionado numerosos mensajes de seguridad importantes en este manual y en su electrodoméstico. Siempre lea y obedezca todos los mensajes de seguridad.



Este es el símbolo de alerta de seguridad.

Este símbolo le avisa de los peligros potenciales que pueden matar o herir a otros.

Todos los mensajes de seguridad estarán anteceditos por el símbolo de alerta.

Todos los mensajes de seguridad le dirán de qué peligro potencial se trata, cómo reducir la posibilidad de lesiones y qué puede ocurrir si no se obedecen las instrucciones.

### Especificaciones del electrodoméstico:

110 -120 Volts, 60 Hertz, 75 Watts

ESTE PRODUCTO ES PARA USO EN SALIDA 120V AC SOLAMENTE.

Visite [www.nostalgiaproducts.com/user-manuals/](http://www.nostalgiaproducts.com/user-manuals/) para ver el manual más actualizado.

**NOM**

ESPAÑOL





# PROTECCIONES IMPORTANTES

**Las personas que no hayan leído ni comprendido todas las instrucciones de funcionamiento y seguridad no están capacitadas para usar este aparato. Todos los usuarios de este aparato deben leer y comprender este manual de instrucciones antes de operarlo o limpiarlo.**

**Cuando se usan aparatos eléctricos, siempre se deben seguir las precauciones básicas de seguridad, incluidas las siguientes:**

**Lea todas las instrucciones antes de operar este aparato.**

1. NO toque las superficies calientes. Use los mangos o perillas.
2. Este aparato NO ES UN JUGUETE.
3. Manténgalo fuera del alcance de los niños.
4. Sin supervisión, los niños pequeños ni las personas con discapacidades cognitivas no deben operar nunca este aparato.
5. Una estrecha supervisión es necesaria cuando cualquier aparato es usado por niños o cerca de ellos.
6. Para protegerse contra descargas eléctricas no sumerja el cable, el enchufe ni ninguna parte de esta unidad en agua ni en ningún líquido.
7. No haga funcionar el aparato si están faltando piezas o si están rotas.
8. Desconecte del tomacorriente cuando no lo esté usando, antes de remover partes y antes de limpiarlo. Permita que se enfríe antes de poner o de quitar cualquier parte y antes de limpiarlo.
9. NO opere ningún aparato que tenga el cable o el enchufe deteriorado, o después de que el aparato no funcione correctamente, o si el aparato ha sido dañado de alguna manera. Lleve el aparato al taller de reparaciones más cercano para su revisión, reparación o ajustes.
10. El fabricante no recomienda el uso de accesorios que no sean los proporcionados por el mismo fabricante. El uso de aditamentos puede causar lesiones.
11. NO haga funcionar el aparato para un uso diferente del previsto.
12. NO lo use en exteriores. SOLO PARA USO DOMÉSTICO.
13. NO lo coloque sobre un quemador de gas o eléctrico caliente, ni sobre un horno caliente, ni cerca de ninguno de estos.
14. NO coloque ninguna pieza de este aparato en un lavavajillas.
15. NO permita que el cable cuelgue sobre el borde de la mesa o del mostrador, ni que toque superficies calientes.
16. NUNCA deje desatendida la unidad durante el uso ni cuando esté conectada a un tomacorriente.
17. Se debe tener extrema precaución al mover un aparato que contenga comida caliente.
18. Fije primero el enchufe al aparato, después conecte el cable al tomacorriente. Para desconectar, ponga todos los controles en "apagado" y luego retire el enchufe del tomacorriente.

# IMPORTANTES SALVAGUARDAS ADICIONALES

## Precauciones de seguridad operativa

1. No utilice el aparato en presencia de vapores explosivos.
2. No manipule los controles.

## Instrucciones para el cable eléctrico y el enchufe

**RIESGO DE DESCARGA ELÉCTRICA:** El incumplimiento de estas instrucciones puede resultar en la muerte, incendio o descarga eléctrica.

- Enchufe en un tomacorriente de 3 clavijas con conexión a tierra.
  - NO quite el terminal a tierra.
  - NO use un adaptador.
1. Esta unidad DEBE estar conectada a tierra. En caso de un corto circuito eléctrico, la conexión a tierra reduce el riesgo de descarga eléctrica al proporcionar un cable de escape para la corriente eléctrica. Esta unidad está equipada con un cable que tiene un conductor de conexión a tierra con un enchufe de conexión a tierra. El enchufe debe estar conectado a un tomacorriente que esté correctamente instalado y conectado a tierra.
  2. **ADVERTENCIA:** El uso incorrecto de la toma de tierra puede resultar en riesgo de sufrir una descarga eléctrica. Si el enchufe no encaja completamente en el tomacorriente, comuníquese con un electricista calificado. No intente modificar el enchufe de ninguna manera.
  3. Se proporciona un cable de alimentación corto para reducir el riesgo
  4. de enredarse o tropezar con un cable largo.
  5. El fabricante no recomienda el uso de esta máquina en países que no admiten 120 V CA, inclusive si se utiliza un adaptador de voltaje, transformador o convertidor.
  6. ¡IMPORTANTE! Si la unidad se ha colocado en una posición horizontal o inclinada por algún período de tiempo, espere 8 horas antes de enchufarla.

## ¡GUARDE ESTAS INSTRUCCIONES!

No guarde en este aparato sustancias explosivas, tales como latas de aerosol con un propelente inflamable.

- **ADVERTENCIA:** Mantenga despejadas todas las aberturas de ventilación en el alojamiento del aparato o en la estructura para incorporarlo.
- **ADVERTENCIA:** Para acelerar el proceso de descongelación, no use dispositivos mecánicos ni otros medios diferentes de los recomendados por el fabricante.
- **ADVERTENCIA:** No dañe el circuito del refrigerante
- **ADVERTENCIA:** No use aparatos eléctricos dentro de los compartimentos del aparato para guardar alimentos, a menos que sean del tipo recomendado por el fabricante.

# INTRODUCCIÓN

¡Felicitaciones por su compra de la MESA REFRIGERADA INTELIGENTE PARA CAFÉ de HomeCRAFT! Esta mesa refrigerada para café mantiene las bebidas frías a la vez que reproduce excelente música. Perfecta para una oficina, dormitorio, casa o más.

## Características

- *Dos áreas refrigeradas separadas:* Cada área refrigerada se puede controlar por separado para que cumpla requisitos precisos de temperatura.
- *Sistema de refrigeración con compresor de alta eficiencia:* La velocidad de trabajo del compresor depende de la temperatura dentro y fuera de la unidad de refrigeración así como del volumen de alimentos lo cual le brinda una sensación de silencio.
- *Iluminación integrada con LED:* La luz LED con entrada de baja potencia ayuda a ver y a ahorrar electricidad.
- *Modo inteligente de enfriamiento:* El sistema de enfriamiento ajustará automáticamente la temperatura según el volumen de alimentos y la temperatura exterior de manera que el alimento puede guardarse en las mejores condiciones.
- *Función de alarma:* Nunca se preocupe por si los alimentos se calientan, la alarma automática sonará si la puerta del refrigerador se deja abierta.
- *Múltiples métodos de reproducción continua:* Reproduzca audio de múltiples fuentes a través de Bluetooth o los puertos AUX o USB.

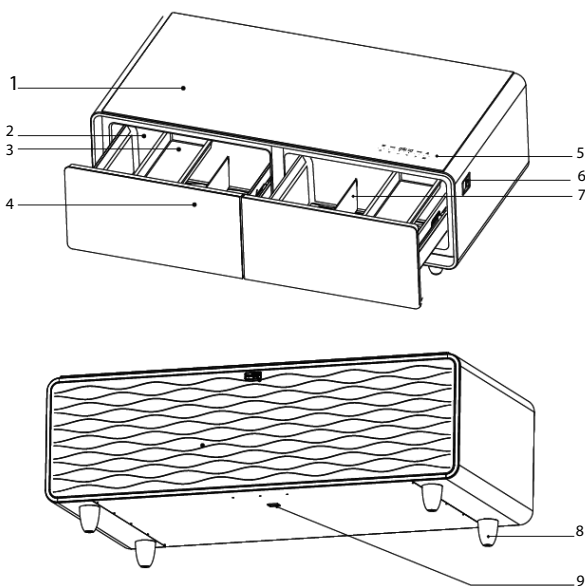

1. Panel de vidrio templado
2. Cajón(es) de almacenamiento del refrigerador
3. Bandeja deslizante extraíble
4. Puerta
5. Panel de control
6. Panel de control de audio
7. Separador
8. Pies ajustables
9. Enchufe para el cable de alimentación

# CÓMO FUNCIONA

Conexión segura de la fuente de alimentación

Hay 3 formas diferentes de conectar el cable de alimentación a una toma de corriente de forma segura.

## 1. Toma de tierra



## 2. Alfombra sobre el cable de alimentación

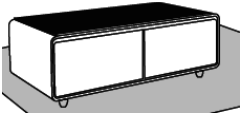

## 3. Protector de ranuras



## Instrucciones de montaje

1. Retire todas las envolturas y limpie la unidad (Vea la sección LIMPIEZA Y MANTENIMIENTO en la página 9) de acuerdo con las instrucciones.
2. La unidad se debe colocar después en una superficie plana y seca.  
**PRECAUCIÓN:** Deje al menos 75 cm de espacio libre en las partes delantera, posterior y laterales de la unidad para la correcta ventilación. (Figura 1)
3. En este punto fije las patas ajustables. (Figura 2)
4. **IMPORTANTE:** Antes de conectar la unidad, déjela en reposo 2 horas como mínimo.
5. Después de 2 o más horas de reposo, el cable de alimentación se puede conectar a la parte inferior de la unidad que estará lista para usar. (Figura 3)

Figura 1



Figura 2



Figura 3

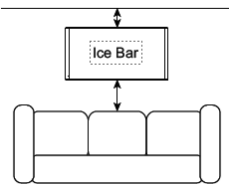

## Instrucciones del panel de control

El panel de control tiene 2 partes, sobre la línea está el panel de control de la ZONA DE REFRIGERACIÓN y bajo la línea está el de la ZONA DE AUDIO. Para trabajar con cualquier panel de control presione durante 3 segundos el “Botón de desbloqueo”. Todas las opciones del panel de control aparecerán para su uso.

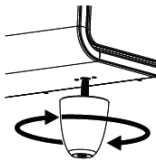
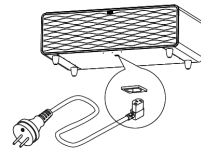
### Pantalla del panel de control

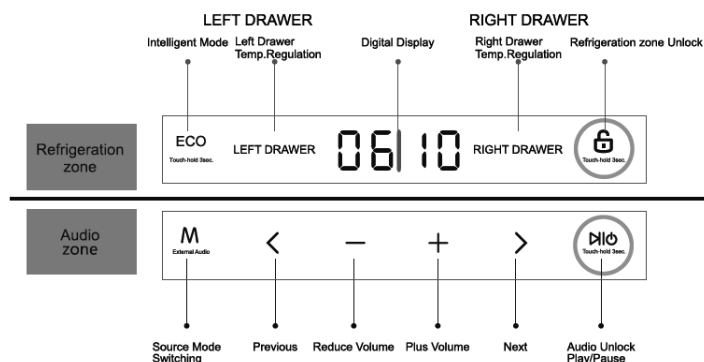

## Instrucciones de operación del refrigerador

Lea atentamente todas las instrucciones a continuación para una operación exitosa de la unidad. Cuando la encienda por primera vez, la unidad entrará automáticamente en el modo inteligente ECO. Los botones estarán en un estado desbloqueado y se bloquearán pasados 10 segundos sin ninguna operación. **NOTA:** Memoria de función de bloqueo: el refrigerador está automáticamente en modo desbloqueado después de encenderlo.

- Tecla Bloqueo/Desbloqueo: En cualquier instante durante el uso, la unidad entrará en el estado BLOQUEADO después de 10 segundos sin operación. Para desbloquear la unidad presione durante 3 segundos el símbolo de Bloqueo. **NOTA:** Cuando el botón de Bloqueo se presione más de 15 segundos, eso se reconocerá como una operación incorrecta.
- Gaveta Derecha e Izquierda: Tras desbloquear la unidad presione el botón “Gaveta Derecha” o “Gaveta Izquierda”, la temperatura de la gaveta actual parpadeará lo que indica que está lista para cambiarla. Cada vez que presione el botón la temperatura subirá. Si no hay operación por más de 3 segundos, el valor prefijado se confirmará y la pantalla dejará de parpadear.
- Modo Inteligente: Tras activar la zona de refrigeración, presione ECO por 3 segundos hasta que la pantalla digital muestre “ECO”, la unidad parpadeará la temperatura de las Gavetas Izquierda y Derecha. Si no hay operación durante más de 2 segundos, el modo prefijado se reanudará y el panel de control dejará de parpadear.

## Instrucciones de operación del audio

1. Presione por 3 segundos el botón REPRODUCCIÓN/PAUSA para activar el sonido.
2. **Reproducir música usando una fuente de entrada de audífono.** Seleccione "Modo de Audio Externo", el LED mostrará "BL" y la unidad emitirá "Modo de Audio Externo". El audio se puede usar como audio externo desde un celular o computadora insertando un cable de audio de 3.5 mm en la salida de audífono del dispositivo de audio hacia la Mesa de Café. La música se puede controlar por el teléfono/computadora.

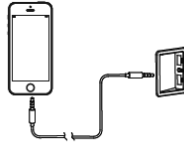

3. Reproducir música usando un adaptador de USB. Primero, seleccione el "Modo USB", el LED mostrará "USB" y la unidad emitirá "Modo USB". Conecte el cable USB al teléfono y enchúfelo en la entrada USB en la Mesa de Café. Cuando se desconecte el USB, la unidad emitirá "USB desconectado". **NOTA:** El reproductor de música por USB admite MP3/WMA/APE/FLAC/WAV.



---

### Pausar la música.

Hay dos maneras de pausar la música.

1. Directamente por medio del panel de control del teléfono o la computadora.
2. Presione 3 segundos para desbloquear la unidad. Después presione una vez para pausar, la pantalla digital mostrará "--". Después presione nuevamente para reanudar la reproducción de la música y la pantalla digital mostrará "-||".

### Cambiar canciones.

Presione 3 segundos para desbloquear la unidad y después presione las teclas de selección "<>" para seleccionar una canción. Cada vez que presione un botón "<>" la pantalla digital muestra "-|" o "|-" durante 2 segundos que indica que se reproducirá la canción siguiente o la anterior. **NOTA:** La pantalla digital regresará al modo de audio original después de 2 segundos cuando termine la selección de la canción.

**NOTA 2:** En modo AUX el botón "<>" no admite el cambio de canciones.

**Ajuste de volumen.** Hay 16 niveles de volumen. El volumen predeterminado es el Núm. 8 y cada vez que presione "+" o "-" el volumen subirá o bajará un nivel.

**NOTA:** La pantalla digital regresará al modo de audio original después de 2 segundos cuando termine la selección del volumen.

**Bloqueo del Audio.** El audio entrará automáticamente en estado bloqueado si no hay operación por más de 10 segundos. Cuando se reanude el estado bloqueado la pantalla digital mostrará los ajustes y el modo de audio actuales.

**Cerrar el audio.** Presione durante 6 segundos. En los primeros 3 segundos se iluminará el panel de control. Después del 6to segundo la pantalla digital muestra APAGADO y el panel de control se apaga; después se apaga el audio.

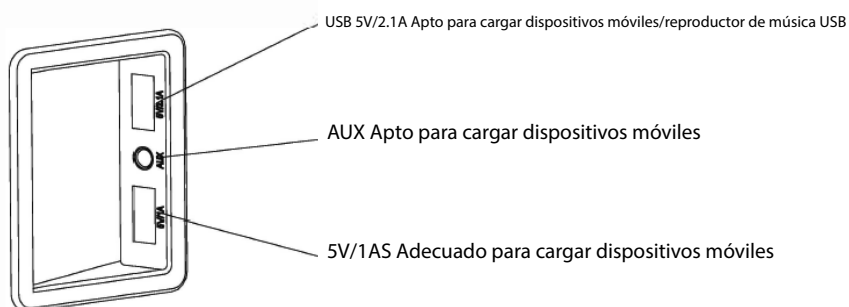

## LIMPIEZA Y MANTENIMIENTO

### Limpeza del refrigerador

Antes de limpiar, lea atentamente todas las instrucciones. Primero, desconecte la unidad de la fuente de alimentación. Use solamente paños suaves y solventes neutros de limpieza para enjuagar y secar.

### NO USE LOS SIGUIENTES MATERIALES

NO USE agentes de limpieza ácidos débiles ni alcalinos.

NO USE polvos abrasivos como materiales de limpieza.

NO USE productos que contengan sulfonato de dodecibenceno sódico, alcohol, varios aceites ácidos.

NO USE cepillo duro ni de esponja abrasiva.

NO USE agua caliente.

NO USE agua ni ningún líquido para limpiar los puertos USB/AUX

1. Desconecte la unidad de la fuente de alimentación
2. Retire la bandeja, los separadores y los alimentos.
3. Con la unidad ya desconectada, deje que el refrigerador se descongele. **NOTA:** La descongelación comienza automáticamente, el agua se recogerá en la bandeja de agua. El agua se evaporará después por el calor del compresor.

4. Una vez descongelado retire la gaveta sacándola hasta que sienta resistencia, después mueva la gaveta lentamente hacia arriba mientras tira de ella hacia usted. (Vea debajo)

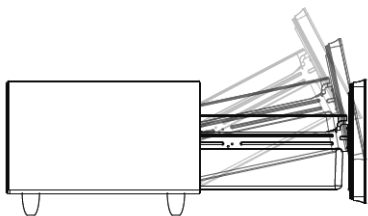

5. Limpie la superficie, los lados y el interior del refrigerador con paños suaves y soluciones neutras de limpieza, seque completamente. **PRECAUCIÓN:** NO deje que caiga líquido en los puertos USB ni cerca de ellos.

## CONSEJOS ÚTILES

### El compresor no funciona correctamente

Esto pudiera ocurrir si la fuente de alimentación está en menos de 187 voltios o más de 242 voltios. Para solucionar esto, apague la unidad y busque una fuente de alimentación que esté en el rango de tensión correcto.

### El compresor funciona constantemente

Esto pudiera ocurrir por muchas razones como:

- Demasiada escarcha en el evaporador > Descongele completamente toda la unidad
- La puerta se está abriendo con demasiada frecuencia > Abra menos la puerta
- Demasiada comida y bebida dentro del refrigerador > Saque parte de la comida/bebida
- La unidad está colocada demasiado cerca de la pared u otros objetos > mueva la unidad a un lugar con al menos 75 cm de espacio en todos los lados

### La Mesa de Café se ha puesto ruidosa

Si su unidad se pone ruidosa constantemente asegúrese de que todas las gavetas están bien instaladas y no sueltas ni fuera de sus pistas. Además, compruebe que todas las partes estén bien sujetas.

### El refrigerador no funciona

Esto pudiera deberse a un fusible defectuoso. Para solucionarlo, cambie el fusible.



# DEVOLUCIONES Y GARANTÍA

SI LA UNIDAD NO FUNCIONA O ESTÁ DAÑADA AL SACARLA POR PRIMERA VEZ DE LA CAJA, DEVUÉLVALA AL LUGAR DE COMPRA INMEDIATAMENTE.

## HEMOCRAFT™ MESA DE CENTRO REFRIGERADA INTELIGENTE / HMCRC135WH

Si tiene preguntas, contacte con nosotros por correo electrónico o por el número telefónico de servicio al cliente que aparece a continuación en el horario de 8:00 AM a 5:00 PM, de lunes a viernes, Hora Estándar del Este.

### Distribuida por:

Nostalgia Products LLC  
1471 Partnership Dr.  
Green Bay, WI 54304-5685  
Servicio al cliente  
Teléfono: (920) 347-9122  
Web: [www.nostalgiaproducts.com](http://www.nostalgiaproducts.com)

### Solicitud de servicio al cliente

Para enviar una solicitud al Servicio al Cliente, vaya a [www.nostalgiaproducts.com](http://www.nostalgiaproducts.com), llene el formulario de Solicitud de Servicio al Cliente y haga clic en el botón Enviar.

Un representante le contactará tan pronto como sea posible.

### Términos de garantía del producto

Por este medio, Nostalgia Products LLC (la "Compañía") garantiza que por un período de un (1) año a partir de la fecha de compra original, este producto estará sin defectos en cuanto a materiales y mano de obra en uso normal en casa, siempre que el producto se maneje y mantenga de acuerdo con las instrucciones de manejo. Como único y exclusivo remedio en virtud de esta garantía, la Compañía, a su discreción, podrá optar por reparar o sustituir el producto que se encuentre defectuoso, o emitir un reembolso por el producto durante el período de garantía. Esta garantía sólo está disponible para el comprador original minorista del producto a partir de la fecha inicial de compra al por menor, y sólo es válida con el recibo de compra original, y como prueba de la fecha de compra, es necesario obtener los beneficios de la garantía. Todos los reclamos de garantía deben hacerse a la atención de la Compañía dentro del período de garantía y no más tarde que 30 días desde la imposibilidad de realizarlo. Esta garantía no cubre el desgaste normal o daños ocasionados por el embarque, malos manejos, mal uso, accidentes, alteración, piezas de cambio incorrectas, o algo distinto al uso doméstico normal. Es posible que deba devolver el producto (con los gastos de envío pagados por usted) para inspección y evaluación. Los costos de envío no son reembolsables. La empresa no se hace responsable por devoluciones dañadas o perdidas en tránsito. A menos que se indique lo contrario específicamente permitido por las instrucciones de manejo, esta garantía sólo se aplica al uso en interiores de las viviendas. Para realizar una reparación bajo esta garantía, comuníquese con la Compañía mediante el número de teléfono indicado anteriormente o al llenar el formulario de consulta para el servicio de Atención al Cliente en [www.nostalgiaproduct.com](http://www.nostalgiaproduct.com). El período de garantía sólo es válido en EE.UU. y Canadá.

Esta garantía está en lugar de cualquier otra garantía, expresa o implícita, incluso las garantías de comerciabilidad y conveniencia para un propósito en particular, que quedan excluidas en la medida permitida por la ley. En ningún caso la compañía será responsable de cualquier daño indirecto, incidental, consecuente, especial o daños que surjan o estén relacionados con este producto o la utilización del mismo. Algunos estados, provincias o corregimientos no permiten la exclusión o la limitación de daños incidentales o consecuentes, por lo que la exclusión o la limitación anterior quizás no se aplique a usted.

### Esta garantía no se aplica a mercancía reelaborada.

Lea las instrucciones de manejo cuidadosamente. El incumplimiento de las instrucciones de manejo anulará esta garantía.

### Para obtener más información, visítenos en línea en [www.nostalgiaproducts.com](http://www.nostalgiaproducts.com).

Me Gusta en Facebook en [www.facebook.com/NostalgiaElectrics](http://www.facebook.com/NostalgiaElectrics).  
Siga nuestros consejos sobre Pinterest en [www.pinterest.com/nostalgiaelctrx](http://www.pinterest.com/nostalgiaelctrx).  
Tweet con nosotros en Twitter en [www.twitter.com/NostalgiaElctrx](http://www.twitter.com/NostalgiaElctrx).

